

ילקוט לוי יצחק על התורה

ליקוט מתורתו של
כ"ק הרה"ג והרה"ח המקובל וכו'

ר' לוי יצחק

זצוקלה"ה נבג"מ זי"ע

שניאורסאהן

פרשיות

תרומה — פקודי



יוצא לאור ע"י מערכת

„אוצר החסידים”

ברוקלין, נ.י.

770 איסטערן פארקוויי

שנת חמשת אלפים שבע מאות שמונים ושלוש לבריאה

שנת הקהל

ו

ביאור הגמ' (יומא לה, א) לשכת בית הפרווה, מאי פרוה אמגושא, ופרש"י מכשף אחד בנאה ושמו פרווה, ומתרג' שאלת התוספות יום טוב

שש¹ לשכות היו בעזרה שלש בדרום ושלש בצפון, שבדרום .. לשכת הפרווה². ועל גגה הי' בית הטבילה לכהן גדול ביום הכפורים.

מדות פרק ה משנה ג

— יין לנסכים, ושמן למנורה ולמנחות; היא היתה נקראת לשכת בית שמניה — לשכת השמנים.

(6) אמר רבי אליעזר בן יעקב שכחתי וכו': ראה הביאור בילקוט לוי יצחק עה"ת חלק ה סי' מו.

ו

(1) וז"ל המשנה [עם ביאור משניות מבוארות]: שש לשכות היו בעזרה, שלש בדרום ושלש בצפון (כמו שהמשנה מפרשת והולכת). שבדרום: (גמרא יומא יט, א. רמב"ם הל' ביהב"ח ה, טז. וכן מסומן בתרשים לשיטת תפארת ישראל. עי' תויו"ט) לשכת המלח, לשכת הפרווה, לשכת המדיחין (שלש הלכות הללו היו סמוכות זו לזו, שבזוית מזרחית דרומית של עזרת ישראל היתה לשכת המלח, סמוך לה לצד מערב היתה לשכת הפרווה, ומערבית מלשכת הפרווה סמוך לה, היתה לשכת המדיחים) .. שבצפון: לשכת העץ, לשכת הגולה, לשכת הגזית (כמבואר טעם שמותיהם בהמשנה עיי"ש).

(2) וז"ל המשנה [עם ביאור משניות מבוארות]: לשכת הפרווה, שם היו מולחין עורות קדשים — ונקראת „לשכת הפרווה“, על שם האדם שבנאה (עיי' פירוש הרמב"ם); ויש מפרשים, על שם עורות הפרים שהיו מולחים בה (הר"ש). ועל גגה — של לשכת הפרווה, היה בית הטבילה לכהן גדול ביום הכיפורים — כמו ששינו (יומא פ"ג מ"ג), שחמש טבילות היה לכהן הגדול טובל ביום הכיפורים, לפי שחמש פעמים היה מחליף את בגדיו בעבודת היום, מבגדי זהב לבגדי לבן ומבגדי לבן לבגדי זהב, ועל כל החלפת בגדים היה טעון טבילה, וכל הטבילות הללו היו בקודש, בבית הטבילה שבעזרה על גג בית הפרווה, חוץ מן הטבילה הראשונה שהיתה בחול, במקווה שעל גבי שער המים. לשכת המדיחין, ששם היו מדיחין קרבי הקדשים — היינו הכרס שמלאה רפש

מאי פרוה, אמר רב יוסף פרוה אמגושא.

יומא לה, א

פרווה אמגושא. מכשף אחד בְּנָאָה ושמו פרוה.

רש"י

לשכת בית הפרוה. ביומא (דף לה, א) מפרש מאי פרוה אמגושא, פרש"י אדם מכשף עשאה, וישראל הוה כו' כדכתיב (עזרא ד, ג) לא לכם ולנו לבנות בית.

פי' הרא"ש, מדות שם

בגדי³ כהן גדול ביום הכפורים⁴ היו פשתן לבן, שמוכן שהם רומזים על רחמים וחסדים, שמראה הלובן רומז על חסדים.

והכה"ג הוא בחי' רב חסד⁵, כי שָׁם⁶ ואז הכוונה הוא שהגבורות

מדיחים אותה בלשכת המדיחים, אבל בני מעיים אחרים היו מדיחים על השולחנות שאצל הננסים, כמו ששינינו במסכת תמיד (פ"ד מ"ב); ומשם מסבה עולה לגג בית הפרווה — כמין כבש שעולים בו בסיבובים לגג בית הפרווה.

(3) בסימן זה יבוארו, "שש" שאלות ודיוקים על המשנה, ומהם:

(א) מהו הטעם, שטבילת הכהן הגדול הי' בלשכות הפרווה, שנבנה ע"י "מכשף"?

(ב) מה הקשר במיוחד "ביום הכיפורים"?

(ג) מה הטעם, שבגדי כהן גדול ביום הכיפורים הי' "לבן"?

(ד) מהו ביאור הענין, שכהן גדול הוא בחי' "רב חסד", לא סתם חסד?

(ה) מהו הטעם, שבגדי כהן גדול ביום הכיפורים באו [יומא פ"ג מ"ז] "ממצרים וכוש"?

(ו) טעם דבגדי כהן גדול ביום הכיפורים היו נעשה מ"פשתן", שהוא "שש"?

(4) רמב"ם הל' כלי המקדש פ"ח הלכות א"ג.

(5) כהן גדול בחי' רב חסד: ראה שער מאמרי רשב"י* — פי' האריז"ל — על האדרא

רבא [זהר ח"ג] דף קלב, ב. תורה אור פב, ב. מאמרי אדמו"ר הזקן תקס"ה ח"א עמוד שיב ואילך. תורה אור פב, א. אור התורה תצוה עמוד א'תקצח ואילך. א'תרד ואילך. א'תריח ואילך. שם (שמות כרך ח) עמוד ג'ע ואילך. ספר המאמרים תרס"ה ע' קע [בהוצאת תש"פ — ע' רנו].

(6) שָׁם וְאָז: היינו, "שָׁם" בבגדי כהונה שהיו "לבן", וכהן גדול בחי' "רב חסד", ו"אז" ביום הכיפורים.

(* בהוצאת ירושלים תשמ"ח — ע' רב"ג.

היותר תקיפות⁷ שהוא פשתן ג"כ מתמתקים, שזהו כל ענין יוהכ"פ שזדונות נעשו כזכיות⁸, ולכן הבגדים הי' פלוסין והנדויין⁹ מסט' דלעו"ז דוקא ממצרים וכוש (ע"ד¹⁰ יאתיו חשמנים ממצרים כוש תריץ ידיו לאלקים), שגם הגבורות היותר קשות מתעלים, וכמו שהטבילה במקום קדוש אז היתה בלשכת בית הפרו"ה¹¹, אמגושא דוקא¹².

והכה"ג דוקא שבחינתו הוא ורב חסד, התיקון הששי¹³, היינו שש¹⁴ שהוא פשתן הוא יכול ללובשם, כי בתיקון ורב חסד מתמתקים גם

(7) ראה בפנים בלקוטי לוי יצחק כאן, טעם דבגדי כה"ג ביוהכ"פ הוא דוקא „פשתן” — „בד”. ראה גם לקמן סי' לד הערה 41.

(8) יומא פו, ב. ראה לקוטי שיחות חלק יז עמוד 182 ואילך.

(9) משנה יומא פ"ג מ"ז (דף לד, סע"ב בדפי הגמרא): בשחר היה לובש פלוסין של שנים עשר מנה, ובין הערבים הנדויין של שמונה מאות זוז (כפי' הרע"ב: פלוסין. בוך דק ויפה הבא מארץ רעמסס, תרגום ירושלמי רעמסס, פילוסא. הנדואין. מארץ הודו).

(10) תהלים סח, לב. ופירש במצודות דוד וציון: יאתיו. יבואו כמו אתא בוקר (ישע"י כא, יב). חשמנים. עניינו גדולים וחשובים וכן חשמונאי ובניו. מני. כמו מן. תרוץ. מלשון ריצה ורדיפה. יאתיו. כאשר יגער בעשו ותבוא הגאולה, אז הגדולים ממצרים יבואו עם תשורה לה' בהודאה על מפלת עשו כי לאויבים המה לו.

(11) יומא יט, א.

מתרץ בזה שאלת התוספות יו"ט וז"ל: „לשכת הפרווה. כתב הר"ב אדם מכשף ששמו פרווה כו' ע"י מכשפות. ואני תמה שיקימו בקדש בנין הנעשה ע"י כשוף.” עיי"ש.

ולפי הביאור כאן בפנים, מתורצת השאלה, דאדרבה — זהו כל תוכן הענין דיום כיפור „שגם הגבורות היותר קשות מתעלים”.

ויש להעיר במ"ש המאירי (בפירושו ליומא פ"ג משנה ג [דף לד, סע"ב בגמרא]) וז"ל: וכבר ביארנו שהיא לשכה שבעזרה במקום קדוש, ועל גגה הי' מקום טבילה, ומתוך שבנאה מכשף אחד שהי' שמו פרווה אחר שחזר בו, קראוה בית הפרוה. עיי"ש.

(12) ראה יומא לה, רע"א (בפירושו „בית הפרוה”): „מאי פרווה . . אמגושא” (מכשף אחד בנאה ושמו פרווה — פרש"י). ראה לעיל הערה 11.

בנוגע ל„אמגושא” — ראה סנהדרין לט, א. רשימות כ"ק אדמו"ר זי"ע חוברת קז, מתאריך „ב' ניסן תרצ"ז, פאריז”.

(13) בפרי עץ חיים שער הסליחות פרק ד, מבואר איך הוא הסדר דה„יג” מדות הרחמים [כי תשא לד, ו], והם: א) „אל”, ב) „רחום”, ג) „וחנון”, ד) „ארך”, ה) „אפים”, ו) „ורב חסד”, ז) „ואמת”, ח) „נצר חסד”, ט) „לאלפים”, י) „נושא עון”, יא) „ופשע”, יב) „וחטאה”, יג) „ונקה”. ראה הטבלא לקמן סי' צא.

(14) מרמז, ש"שׁשׁ (שהוא פשתן) הוא רמז למספר שש (6), שהוא התיקון הששי — „ורב חסד”.

הגבורות שהם פ"ר¹⁵ מנצפ"ך¹⁶, כמספר¹⁷ ור"ב חס"ד¹⁸, וע"ד מ"ש

(15) פ"ר. פירוש: תיבת „פר“ מרמז על ענין הגבורות, הן מצד ה„פירוש“ של האותיות, והן מצד ה„גימטריא“, וכמ"ש בלקוטי לוי יצחק, הערות לזהר בראשית עמוד ק: „טבע הגבורות להתפרד זה מזה, כי פירוד הוא מצד הגבורות, כמ"ש במאורי אור מע' פרד עיי"ש. מנצפ"ך שהם ה' גבורות מספרם פ"ר, שפירושו פירור, דהיינו התחלקות ופירוד“.

ראה גם תורת לוי יצחק, חידושים וביאורים לש"ס ע' רכז: „פר“ בגי' „גבורה דינ“ ושם עמוד קלא, מציין למ"ש בפרי עץ חיים שער חזרת העמידה סמוך לסוף פ"ז, שמפרש הפסוק באיוב (טז, יב) „שָׁלוּ הַיַּיִתִּי וַיִּפְרָןֶינִי“, ופי' במצודת דוד וז"ל: שלו, [איוב אמר] יושב הייתי בשלוח, ופתאום עשה אותי לפרורים. עיי"ש. וזהו מ"ש (ישעי' כד, יט) „פור התפוררה הארץ“ [ופרש"י: פור התפוררה. לשון פירורין. ובמצודת דוד: פור התפוררה. ענין הרצון לחתיכות רבות כמו (תהלים עד, יג) אתה פוררת. עיי"ש].

וכן הלשון „פרפר ומת“ (ראה איכה רבה פרשה ב, טז. רמב"ם הלכות רוצח ושמירת נפש פרק ג הלכה ט. פרק ט הלכה יא). ראה לקוטי לוי יצחק, הערות לזהר בראשית עמוד קלד. ועוד.

(16) מנצפ"ך. פירוש: האותיות „מנצפ"ך“ הן מיוחדות, בסוג בפני עצמן, מכל שאר האותיות דהאל"ף ב"ת, דכל שאר האותיות באות בראש התיבה, באמצע, או בסוף, משא"כ האותיות „מנצפ"ך“ — היינו האותיות הסופיות „ס', ן', ץ', ף', ך'“ — באות הן רק בסוף התיבה.

וראה במאורי אור ערך מנצפ"ך וז"ל: „מנצפ"ך הם ה' גבורות, ולכן הם באים בסוף התיבה לתת גבול ומדה, כי כן טבע הגבורות“. ובלקוטי לוי יצחק, הערות לזהר שמות-דברים עמוד שמ וז"ל: „מדה וגבול הם מצד הגבורות, וכמו ה' אותיות מנצפ"ך הבאים בסוף התיבה, שעד פה תבוא ולא יותר, וכל מדה וגבול מצד הגבורות“. וראה גם בתורת לוי יצחק, חידושים וביאורים לש"ס עמוד רכז: מנצפ"ך בגימטריא „גבורה דינ“. עיי"ש.

ובאור התורה דרושים לפסח (ויקרא כרך ג) עמוד תשמח-ט וז"ל: ה' אותיות מנצפ"ך שהם מפרידים ומחלקים את הקול, כי הקול הוא פשוט כקול בהמה ולהיות הקול מתחלק לה' מוצאות מהגרון בומ"פ וכו' הוא ע"י ה' גבורות עיי"ש. וראה תניא — שער היחוד והאמונה סוף פ"ד. ספר הערכים — חב"ד, מערכת אותיות אל"ף — אטב"ח עמוד א ואילך, ובעיקר שם עמוד סד. [ואותיות אלו הם כפולים בהאל"ף ב"ת].

(17) פ"ר (וכן „מנצפ"ך“) בגי' 280, וכן ור"ב (208) + חס"ד (72) = 280. (18) ורב חסד: ראה לקוטי תורה פ' נשא כה, ג וז"ל: הנה כדי להיות המתקת הדינין וביטולן צ"ל ע"י המשכה מבחי' חסד דאריך אנפין שהוא למעלה מעלה מהחסד דז"א, שהחסד דז"א נק' חסד עולם וע"ז נאמר ולך אד' חסד כי אתה תשלם לאיש כמעשהו דהיינו לפי ערך מעשה בני אדם וכפי האתעדל"ת כך הוא האתעדל"ע וההמשכה מחסד זה וע"כ נק' חסד עולם שהוא בגבול ומדה. וע"כ שם מוצאים המקטרגים מקום לקטרג כו' לעורר מדת הדין,

אלקים¹⁹ ברב חסדך, שזהו מה שבתיקון ור"ב חס"ד²⁰ הוא הוד פנימי וגבורה מקיף, ועיין בקול ברמה בביאור האד"ר בתיקון הששי ע"ש.

לקוטי לוי יצחק, אגרות קודש עמוד שפט

אבל בחי' חסד דא"א הוא חסד עילאה ונק' ורב חסד לפי שמאיר ומתפשט מבחי' א"ס בלי גבול ומדה [עייין באגה"ק סי' י ע"פ חסדי ה'] ושם אין אתעדל"ת מגיע כלל כ"א החסד יורד ונמשך בתמידות מצד עצמו כי חפץ חסד הוא וע"כ ע"י המשכה מבחי' חסד זה מתבטלים כל הדינים ואין הקטרוגים תופסים מקום כלל (ועמ"ש [לקו"ת תצא לח, ג] ע"פ ולא אבה הוי' אלקיך לשמוע אל בלעם) עיי"ש.

(19) תהלים סט, יד. וראה גם לקמן סימן מו. נו. עט. פ.

(20) ראה הטבלא לקמן סי' צט.

שמות כה, כט: וְעִשִׂיתָ קְעָרְתָיו וְכִפַּתָיו וְקִשּׁוֹתָיו וּמִנְקֵיתָיו אֲשֶׁר יָסַף
 בָּהֶן זָהָב טָהוֹר תַּעֲשֶׂה אֹתָם:

כא

ביאור ורמז במספר ה"קנים", י"ד לכל צד, ארבעה שורות של "ג-ג"
 קנים, ושורה העליונה "ב" קנים

ארבעה סניפין של זהב היו שם, מפצלין מראשיהן שהיו סומכים
 בהן, שנים לסדר זה, ושנים לסדר זה. ועשרים ושמונה קנים, כחצי קנה
 חלול, ארבעה עשר לסדר זה, וארבעה עשר לסדר זה.

מנחות פרק יא משנה ו (דף צו, א בגמרא)

כא

(1) [ביאור המשנה עפ"י משניות מבוארות]: משנה זו ממשיכה בתיאור השולחן
 וסידור לחם הפנים עליו. ארבעה סניפין של זהב (לוחות זהב), היו שם (בקצות השולחן,
 שהיו עומדים על הארץ ועולים מעל גובה השולחן, כנגד גובה מערכת הלחם), מופצלין
 מראשיהן (בראשי הלוחות, מעל לגובה השולחן, היו פיצולים, כדי לתת עליהם קנים),
 שהיו סומכים בהן (בלוחות אלו את מערכת הלחם), שנים לסדר זה ושנים לסדר זה
 (שני לוחות משני הצדדים של המערכת האחת ושני לוחות משני הצדדים של המערכת
 השנייה), ועשרים ושמונה קנים (של זהב היו נתונים בפיצולים של הלוחות, כל קנה
 היה) כחצי קנה חלול (שהיה סדוק לארכו), ארבעה עשר (קנים) לסדר זה (למערכת
 האחת), וארבעה עשר לסדר זה (למערכת השנייה, שכן בכל מערכת היו שש חלות,
 חלה על גבי חלה; החלה התחתונה היתה מונחת על השולחן עצמו, וארבע החלות
 האמצעיות היו מונחות, כל אחת מהן, על שלשה קנים, הרי שנים עשר קנים, והחלה
 העליונה היתה מונחת על שני קנים בלבד, לפי שאין עליה משא, הרי ארבעה עשר).

בהשלחן² נרמז ענין היחוד³ דזו"ן, והלחם הי' על השלחן תמיד כמ"ש⁴ לחם פנים לפני תמיד, כי היחוד צריך להיות בתמידיות, כי אין להפריד יסוד ומלכות זה מזה ח"ו.

והיו ד' סניפים של זהב מפוצלין מראשיהן שהיו סומכין בהן ב' לסדר זה וב' לסדר זה וכ"ח קנים י"ד לסדר זה וי"ד לסדר זה כדאיתא במנחות פי"א משנה ו'. ועיין בפרש"י בחומש פ' תרומה⁵.

הב' פעמים י"ד קנים, י"ל הם מהב' ידיים⁶ .., ובכל יד יש ה' אצבעות, שבה' אצבעות יש י"ד פרקין, ג' ג' בד' אצבעות, ובגודל ב' פרקין,

ועד"ז בהקנים הי' כמו"כ בהד' אורים שבין החלה התחתונה, עד בין החלה הרביעית והחלה החמישית, היו מונחים ג' קנים בכל אור, והם לנגד הד' אצבעות שעד אגודל, שבכל אצבע ג' פרקין, ובהאור שבין החלה החמישית להעליונה היו מונחים ב' קנים לנגד ב' פרקי דאגודל.

תורת לוי יצחק, חידושים וביאורים לש"ס עמוד רמג

-
- (2) בסימן זה יבוארו „חמש“ שאלות בנוגע סידור לחם הפנים, והם:
- (א) מהו הענין דה„שלחן“?
- (ב) מה הטעם, דהיו בדיוק „ב“ מערכות של לחם הפנים?
- (ג) מה הטעם, דבכל מערכת של לחם הפנים היו בדיוק „כח“ קנים, „יד“ קנים לסדר זה, ו„יד“ קנים לסדר זה?
- (ד) מהו הטעם (הפנימי), דהיו בדיוק „חמש“ שורות של קנים?
- (ה) בהנ"ל שאלה ד, מה הטעם (הפנימי), דבהחמש שורות של קנים, היו ארבע פעמים „שלשה“ קנים, ובשורה העליונה (בין החלה העליונה והשני) היו רק „שנים“?
- (3) ראה אור התורה ויקהל עמוד ב'קפח וז"ל: השולחן מקור ההשפעה לבי"ע, ולכן הוא צלע צפון, כי הדם הוא הנפש וכו' עיי"ש.
- וראה לעיל סימן יז. יח. יט. תורת חיים תרומה שז, ג. (מובא לעיל סי' יח הערה 2).

(4) תרומה כה, ל.

(5) שם, פסוק כט (ד"ה וקשותיו).

(6) ראה בפנים בתורת לוי יצחק כאן, הביאור בזה.

ציורים להנתבאר בסימן זה

(ציור השולחן בחסות „מכון לחם הפנים“)

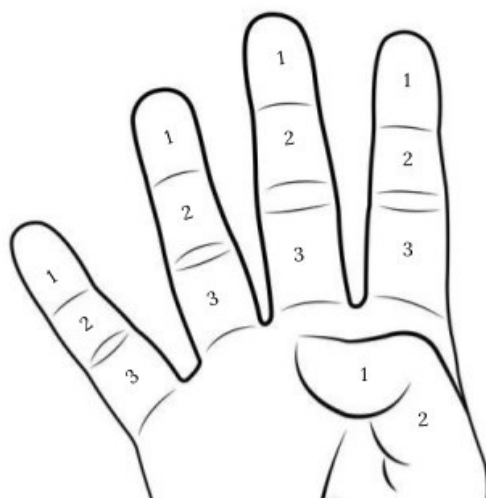
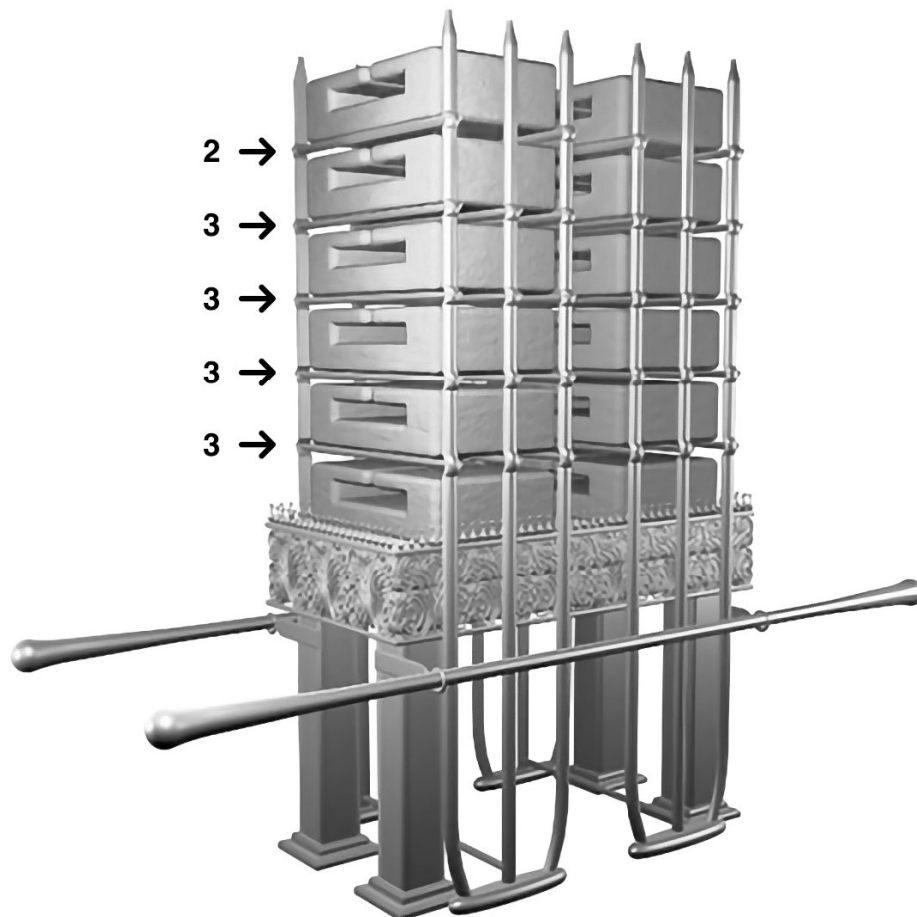

שמות כו, א: וַעֲשִׂיתָ אֶת־הַמִּזְבֵּחַ עֲצֵי שִׁטִּים חֲמֹשׁ אַמּוֹת אֶרְדּוּ וְחֲמֹשׁ
אַמּוֹת רֹחַב רְבֹעַ יִהְיֶה הַמִּזְבֵּחַ וְשָׁלֹשׁ אַמּוֹת קָמְתּוֹ:

לא

מתווך המשנה (מדות פ"ג מ"א) עם הזהר במדת היסוד של המזבח —
דמר אמר חדא ומר אמר חדא ולא פליגי

בגיין כך תנינן היסוד הי' מהלך על פני כל המערב ועל פני כל
הצפון, אוכל, במזרח חצי אמה, ובדרום חצי אמה.
זהר חלק א דף רנט, א

לא

(1) בסימן זה יבוארו „ארבע“ שאלות דיוקים על הזהר והמשנה, והם:
(א) בזהר כתוב דבצד מזרח ודרום הי' רק „חצי אמה“, ובמשנה כתוב
„ואוכל בדרום אמה אחת ובמזרח אמה אחת“, והאיך שייך מחלוקות
„במציאות“?

במס' מדות² פרק ג' משנה א', היסוד הי' מהלך על פני כל הצפון ועל פני כל המערב ואוכל בדרום אמה אחת ובמזרח אמה אחת, וכאן נקט חצי אמה במזרח ובדרום.

אינם סותרים זה לזה.

כי האמה שנקט במסכת מדות הוא שהיסוד שתחת הסובב הכולט ממנו הי' נמשך אחר כלות הסובב בצד המערבי לחוץ לצד דרום משך אמה אחת, וכן אחר כלות הסובב בצד צפון לחוץ לצד דרום משך אמה אחת, לכן נקט שם אמה לדרום ואמה למזרח.

אך בעצם לא שייך לחשוב כל משך האמה בדרום ובמזרח, כי הרי האמות הללו עומדות בקרן זוית, האמה שבדרום בקרן מערבית דרומית, והאמה שבמזרח בקרן צפונית מזרחית.

והגע עצמך, אם היסוד הי' מהלך על פני כל הרוחות, מאי אולמי' לחשוב האמה שבקרן מערבית דרומית לדרום יותר מלמערב, והאמה שבקרן צפונית מזרחית למזרח יותר מלצפון.

ועל כרחך צריך לחלוק אותם לחצאין היינו לחלוק האמה שבקרן

(ב) בין בהזהר ובין בהמשנה, הנה ברוחות „מערב וצפון“ נקטו הלשון „הי' מהלך“, מה שייך הלשון „מהלך“ ביסוד המזבח?

(ג) בין בהזהר ובין בהמשנה נקטו בהרוחות „מזרח דרום“, הלשון „אוכל“, מה שייך הלשון „אוכל“ בקשר ליסוד המזבח?

(ד) בהמשך לשאלות ג. ד. הא גופא דורש ביאור, למה בהרוחות „מערב צפון“ נקטו הלשון „מהלך“, ובהרוחות „מזרח דרום“ נקטו הלשון „אוכל“?

וראה בביאור עוד כמה דיוקים בשינוי הלשון והסדר בין הזהר והמשנה — ילקוט לוי יצחק עה"ת חלק ג סי' כה.

(2) וז"ל המשנה: „... והיסוד היה מהלך על פני כל הצפון, ועל פני כל המערב (בליטת היסוד לא היתה מקיפה את כל צדדי המזבח אלא היתה נמשכת על כל פני צד צפון (32 אמה), ועל כל פני צד המערב (32 אמה), ואוכל בדרום אמה אחת, ובמזרח אמה אחת (ממערב היתה בליטת היסוד יוצאת אמה אחת לצד הדרום, וכן מצפון היתה יוצאת אמה אחת לצד מזרח, וכל שארי צד דרום וצד מזרח היו ללא המשך בליטת היסוד לארכן. („ואוכל“ היינו „ותופס“, שהי' היסוד תופס בדרום אמה אחת בלבד, וכן במזרח, כפי שביארנו).“

ולפי ביאור הלקוטי לוי יצחק כאן, יתורץ קושיית ר' יעקב עמדין על דברי הזהר מהמשנה הנ"ל, ושם נשאר בצריך עיון. (וז"ל במטפחת ספרים, בהערותיו לזהר על אתר: „אוכל במזרח חצי אמה .. ובדרום חצי אמה. מלת חצי בשניהם טעות בדבר משנה ריש פרק ג' דמדות“, עיי"ש).

מערבית דרומית³ לחצאין בקו האלכסוני שלה, מהקרן שלה שאצל קרן מערבית דרומית עד הקרן שכנגדו באלכסון, וכן האמה שבקרן צפונית מזרחית צריך לחלקה לחצאין באלכסון, מהקרן שלה שאצל קרן צפונית מזרחית עד הקרן שכנגדו באלכסון.

אם כן גם כשהיסוד מהלך רק על פני הצפון ועל פני המערב ונמשך אמה לצד דרום ואמה לצד מזרח יותר להלן מהסובב, לא יתכן ולא שייך לחשוב כל האמה שבקרן מערבית דרומית רק לדרום, אלא חצי למערב⁴ וחצי לדרום בחלוקת קו האלכסון, וכן האמה שבקרן צפונית מזרחית גם כן רק חצי לצפון וחצי למזרח בחלוקת קו האלכסון, וכמובן.

והיינו האמור כאן, חצי אמה במזרח וחצי אמה בדרום.

(3) כמצויין בהציור לקמן (הציור הוא מקרן מערבית דרומית, וכפי המובן כן הוא בקרן צפונית מזרחית). וי"ל, דעפ"י ביאור הלקוטי לוי יצחק, יומתק שיטת המפרשים (פנים מאירות לזבחים נג, ב. תפארת ישראל מדות שם) דבצד דרום ומזרח היתה רק „אמה אחת”. ודלא כשיטת הגר"א (מדות שם), ושאר מפרשים דהי' ב' אמות בצד דרום ומזרח.

דאם כפי שיטתם נמצא דיש מחלוקת במציאות בין המשנה והזהר, לפי הזהר הוא „חצי” אמה, ולפי המשנה הוא „אמה”, משא"כ לפי ביאור הלקוטי לוי יצחק הכל ברור, דאין כאן מחלוקת במציאות, אלא דמר אמר חדא ומר אמר חדא, המשנה מדברת על המידה הכללית, דהי' „אמה” אחת בקרן צפונית מזרחית, וכן „אמה” אחת בקרן מערבית דרומית, ואילו הזהר מחלק את ה„אמה” לשניים, „חצי” אמה לצד צפון ו„חצי” לצד מזרח, וכן „חצי” אמה לצד מערב, ו„חצי” לצד דרום.

(4) אלא חצי למערב וחצי לדרום: י"ל בדא"פ דעפ"י ביאור הלקוטי לוי יצחק כאן, דנחשב „חצי” אמה לצפון, וכן „חצי” אמה למזרח, והוא הדין בקרן מערבית דרומית דנחשב חצי אמה לכל צד, ובכך מתורצת שאלת טהרת הקדש (זבחים נג, ב ד"ה ע"ב רש"י ד"ה טורף), דמקשה וז"ל: שהרי במתן דם העולה הי' צריך שיהי' הדם נתון בכותל מזרחי וגם בכותל דרומי, ולא מיבעיא למ"ד נותן וחוזר ונותן (שם) שהי' צריך לזרוק בשני הרוחות, אלא גם למ"ד מתנה אחת כמין גמא, אפ"ה הי' צריך שיהי' הדם בשני הרוחות, ואם איתא שהיסוד לא הי' משוך לאורך המזרח כדעת בעל פ"מ, האיך הי' נותן דם העולה על אותו קרן, הא הדם שברוח דרומית לא הי' נגד היסוד עיי"ש. ולפי המבואר כאן בלקוטי לוי יצחק, הרי כיון שחשבינן „חצי” אמה לצד דרום ו„חצי” שני לצד מערב, הנה למ"ד נותן וחוזר ונותן, יש זריקה להחצי אמה למערב ויש זריקה להחצי אמה לדרום, וכן בצדדים מזרח וצפון, וכן להמ"ד מתנה אחת, נחשבת הזריקה לב' הצדדים דהרי מחלקים האמה לשניים וכנ"ל.

וכן יש לתרץ שאר שאלותיו בפרש"י, עפ"י ביאור הלקוטי לוי יצחק כאן.

(וראה קובץ „דברי תורה” מאת חברי „כולל אברכים” חוב' יד (קה"ת ה'תשמ"א)

ע' כג ואילך).

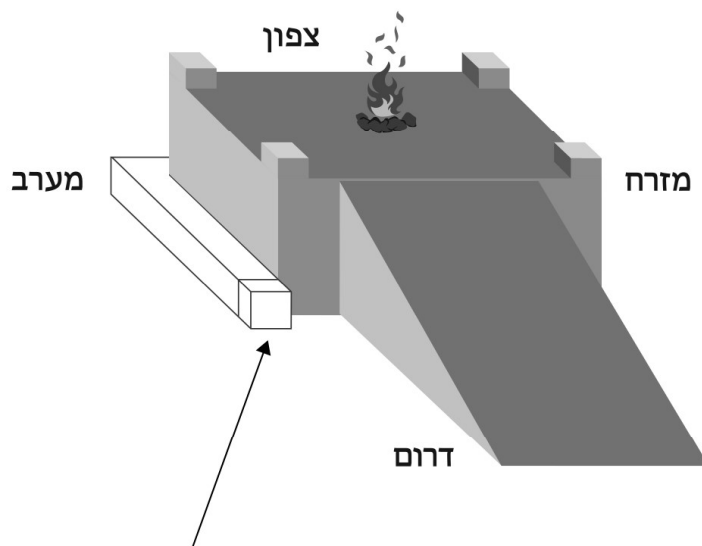

**לפי
המשנה**

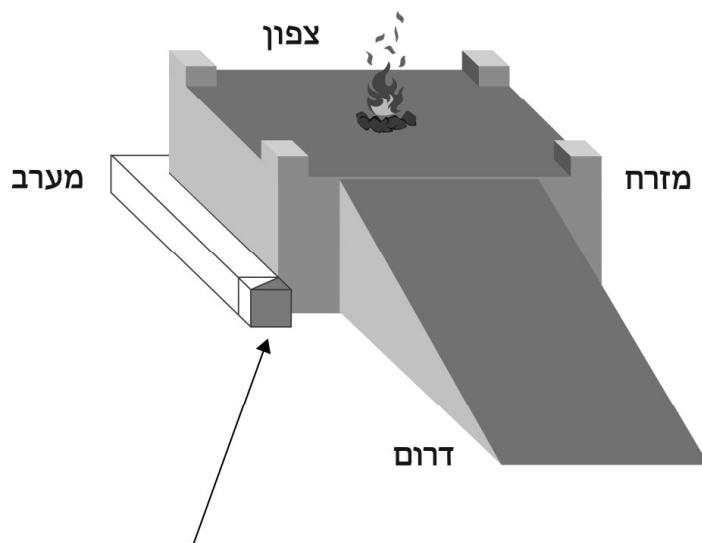

**לפי
הזהר**

ודקדוק הלשון, מהלך, אוכל, מה שייך הילוך ואכילה ביסוד, הוא: כי יסוד המזבח הוא בחי' ספירת היסוד כמ"ש⁵ כאן, הנה הליכה הוא כנוי אל הזיווג כמ"ש במאורי אור מע' הליכה⁶ ע"ש, וכן אכילה

(5) הכוונה למ"ש בזהר — השמטות — ח"א דף רנט ע"א ואילך. ראה כל הביאור בילקוט לוי יצחק עה"ת חלק ג סי' כה.

(6) מאורי אור אות ה' סעיף י. וז"ל: הליכה כנוי אל הזווג, הולך על הדרך יסוד דנוקבא ברגל מבורכת שהוא יסוד. עיי"ש. ראה לקוטי תורה נשא כד, ב. אור התורה בהעלותך (במדבר כרך ב) ע' תיב.

הוא כנוי אל הזיווג⁷ כמ"ש⁸ כי אם הלחם אשר הוא אוכל וכתיב⁹ צדיק אוכל לשובע נפשו, ועיין [בזהר חלק א'] לעיל דף ר"מ¹⁰ ע"א, וכידוע.

(7) אכילה הוא כנוי אל הזווג: בכתבי הרב המחבר מביא כמה ראיות ד"אכילה" נק' "זווג", והם:

(א) מ"ש כאן "כי אם הלחם אשר הוא אוכל" היא אשתו אלא שדיבר בלשון נקי' (ב"ר פפ"ו, ו. פרש"י עה"פ).

(ב) המאחז"ל "האוכל מצה בערב הפסח כבא על ארוסתו בבית חמיו" (ירושלמי פסחים פ"י ה"א).

(ג) כתיב (משלי ו, כו) "בעד אשה זונה עד כיכר לחם", ואמרו חז"ל (סוטה ד, ב) כל האוכל לחם בלא נטילת ידים כאילו בא על אשה זונה עיי"ש. (תורת לוי יצחק ע' קצה)

(ד) "הזווג נמשל לאכילה ע"ד מ"ש כי אם הלחם אשר הוא אוכל. וכן (משנה כתובות פ"ה מ"ט) ואוכלת עמו מלילי שבת ללילי שבת. עיי"ש. (תורת לוי יצחק ע' שצד)

[עונה של ת"ח מע"ש לע"ש — כתובות סב, ב].

(ה) היחוד והחיבור נק' בשם אוכל, ותלויים זה בזה, וזהו הטעם (תענית יא, א) שאסור לשמש בשנת רעבון (הערות לזהר שמות-דברים ע' מח).

(ו) ביאור הסיפור (קידושין מ, א) ההיא מטרוניתא תבעתי לר' צדוק לזנות, אמר לה ר' צדוק חלש לי הלב דלא אכלי, אמרה המטרוניתא יש דבר טמא לאכול, אמר ר' צדוק "דעביד האי" — דמי שעושה מעשה מכוער כזה דבועל ארמית, "אכול הא" — ראוי (גם) למאכל טמא (שם). לקוטי שיחות חלק כב ע' 308.

(ז) נוקבא ד"קדושה" כמו אכילת מצה — בחי' חסדים, נוקבא ד"קליפה" כמו חמץ — בחי' גבורות (תורת לוי יצחק ע' קצה).

ראה לעיל סימן יז. יט. ילקוט לוי יצחק — מכתבי החתונה מכתב א מילואים אות

א.

(8) וישב לט, ו. "ויעזב כל אשר לו ביד יוסף ולא ידע אתו מאומה כי אם הלחם אשר הוא אוכל". ופרש"י: כי אם הלחם, היא אשתו אלא שדיבר בלשון נקי' (ב"ר פפ"ו, ו).

(9) משלי יג, כה.

(10) זהר ח"א דף רמ, א וז"ל [ובתרגום ללה"ק]: פִּתְחָ (הינוקא) וְאָמַר (מש"כ) מְהֵאוּכַל יֵצֵא מְאָכַל (ס' שופטים יד, יד), הָאֵי קָרָא אֶסְמִכְתָּא אִית לָן בֵּיה (כדי לפרש פסוק זה יש לנו סמך וראיה מפסוק אחר, כי מש"כ) מְהֵאוּכַל, דָּא צְדִיק (הוא היסוד הנקרא אוכל) דְּכָתִיב (משלי יג, כה) צְדִיק אוֹכֵל לְשׁוֹבֵעַ נַפְשׁוֹ (פירושו) צְדִיק אוֹכֵל וְדָאֵי וְנִטִּיד כְּלָא (היסוד אוכל ודאי דהיינו שמקבל כל ההשפעות מכל ספירות העליונות), אָמַאי (למה צריך היסוד לקבל כל ההשפעות, ואמר) לְשׁוֹבֵעַ נַפְשׁוֹ (פירושו) קְמִיהָבָ שְׂבָעָא לְהָהוּא אָתַר דְּאָקְרִי נַפְשׁוֹ דְּדָוִד (כדי לתת שובע להמלכות שהיא המקום הנקרא נפשו של דוד, שכל קבלת שפעה הוא דרך היסוד, ומש"כ) יֵצֵא מְאָכַל (פי' מהיסוד

וההפרש ביניהם י"ל:

הליכה הוא בבחי' גבורות, כי הליכה הוא בדרך, ודרכים הם בחי' 11 גבורות כמ"ש במאורי אור מע' 12 דרך ע"ש, והיינו מהל"ך 13 גי' עם הכולל אל אדנ"י, שהשם הזה הוא 14 בגבורה, והוא גם במלכות כידוע כי מלכות 15 בנינה מהגבורות.

יוצא שפע המאכל) דאָקמָלָא הווא צדיק, לא יפוק מִזוֹנָא לְעִלְמִין, וְלֹא יִכִּיל עֲלֵמָא לְקַיִמָא (שאם לא היסוד המשפיע שפע למלכות לא היה יוצא שפע מזון לעולם והעולם לא היה יכול להתקיים). עיי"ש.

ראה אור התורה נ"ך ח"א ע' תקצו וז"ל: צדיק אוכל לשובע נפשו ובטן רשעים תחסר. זהו פ' ויחי דף ר"מ סע"א צדיק אוכל לשובע נפשו, צדיק אוכל ודאי ונטיל כולא, אמאי לשובע נפשו למיהב שבעא להווא אתר דאקרי נפשו דדוד, המכוון אשר צדיק שהוא יסוד אוכל ר"ל שנמשך לו שפע מלמעלה וזהו ונטיל כולא וע"ד יקוו המים אל מקום אחד, וע"ד שנק' היסוד כל* שמקבל ג' שערי בינה, וכ"ז בשביל לשובע נפשו כדי להשביע המל' הנק' נפש דוד, וע' בסידור** בד"ה נשמת כל חי תברך את שמך ..

אפ"ל צדיק אוכל ע"ד כ"א הלחם אשר הוא אוכל וה"ס ייחוד העליון ועי"ז ובטן רשעים תחסר שבסט"א אין יחוד דוגמת מ"ש בזח"ג פ' אמור דף צ"ז א' בדיקו דאשת חיל סמא דמותא לאשת זנונים וצבתה בטנה כו'. עיי"ש.

11) ראה לקוטי לוי יצחק, הערות לזהר שמות-דברים עמוד תלט, וז"ל: דרך הוא גבורות כמ"ש (תהלים קב, כד) ענה בדרך כחי. ובתורת לוי יצחק, חידושים וביאורים לש"ס עמוד קצו וז"ל: דרכים נקראים הגבורות כמ"ש במאורי אור מע' דרך עיי"ש. וסימנך (משלי ל, יט) דרך גבר בעלמה, גבר דוקא בחי' גבורות, כמ"ש (תהלים יט, ו) ישיש כגבור לרוץ אורח, כגבור דוקא, בחי' גבורות. ראה לקמן הערה 20.

12) ראה מאורי אור אות ד' סעיף יד.

13) מהל"ך בגי' 95, ועם הכולל הוא 96, וכן א"ל (31) + אדנ"י (65) = 96.

14) אל אדנ"י .. בגבורה: ראה דרך מצותיך קו, א וז"ל: השפע בעולם הזה נמשכת דרך לבוש הטבע, פירוש, שהיא מתלבשת ומתעלמת ומסתתרת עד שנראה כאילו עולם במנהגו נוהג דרך הטבע, ובאמת הכל בא מהש"י בכבודו ובעצמו אלא שהוא מסתיר שפע אלקותו כ"כ עד שלא יראה בגילוי דבר ניסיי ויוצא מנהוג העולם כ"א שיראה הכל כאילו הוא דבר טבעי ..

וז"ש האריז"ל ע"פ צו את בני"י שהוא בחי' שם א"ל אדנ"י שעולה בגימ' צ"ו וידוע מארז"ל אין צו אלא ע"ז (עי' סנהדרין ג"ן [ב]), והיינו שבחי' ע"ז יונקת משם א"ל אדנ"י, וזהו הכוונה באמירת פ' התמיד להתיש כחה עיי"ש, ולכאורה יפלא מה ענין ע"ז לשם א"ל אדנ"י, אלא הענין כי שם זה הוא השולט בעשי' שבו ועל ידו נמשך

(* ראה גם לקמן סימן עח הערה 33. קיג הערה 16. קכ הערה 20.

(** סידור עם דא"ח קצא, ב [ובהוצאת תשע"ט — רפג, א].

ואכילה הוא מצד החסדים, כי אוכ"ל¹⁶ גי' אל הוי' שהשם הזה הוא¹⁷ בחסד, והוא גם בתפארת¹⁸ הנוטה לחסד,

חיות מא"ס ב"ה בעולם העשי', וההשפעה הנמשכת בעשיה צריכה להסתתר בלבוש גס ועב עד שיתראה כאילו עולם כמנהגו נוהג, וזהו ענין ע"ז שהוא בחי' היש וכפירה באלקות לומר אני ואפסי עוד וכחי ועוצם ידי כו' כנ"ל, רק דקרו לי' אלקא דאלקייא כמ"ש בלק"א. ולכן אמרו"ל אין צו אלא ע"ז ששפע א"ל אדנ"י נמשכת דרך לבוש הטבע שהוא בחי' ע"ז ובחי' יש כנ"ל. עיי"ש.

וראה גם לקוטי תורה פרשת מסעי פט, ב. אור התורה פרשת ראה (דברים כרך ב) עמוד תשכו. תורת מנחם — ספר המאמרים ה'תשכ"א עמוד רכג. לקמן סימן סו. קט הערה 18. קי.

(15) מלכות בנינה מהגבורות: ראה תניא — שער היחוד והאמונה פרק ו ופרק ז (דף פ, סע"א ואילך) וז"ל: והנה שם אלקים הוא שם מדת הגבורה והצמצום ולכן הוא גם כן בגימטריא הטבע לפי שמסתיר האור שלמעלה המהוה ומחיה העולם ונראה כאילו העולם עומד ומתנהג בדרך הטבע ושם אלקים זה הוא מגן ונרתק לשם הוי"ה להעלים האור והחיות הנמשך משם הוי"ה ומהוה מאין ליש שלא יתגלה לנבראים ויבטלו במציאות..

הנה סיבת וטעם הצמצום וההסתור הזה שהסתיר והעלים הקדוש ברוך הוא את החיות של העולם כדי שיהי' העולם נראה דבר נפרד בפני עצמו, הנה הוא ידוע לכל כי תכלית בריאת העולם הוא בשביל התגלות מלכותו יתברך דאין מלך בלא עם פי' עם מלשון עוממות שהם דברים נפרדים וזרים ורחוקים ממעלת המלך כי אילו אפילו היו לו בני רבים מאד לא שייך שם מלוכה עליהם וכן אפילו על שרים לבדם רק ברוב עם דוקא הדרת מלך ושם המורה על מדת מלכותו יתברך הוא שם אדנות כי הוא אדון כל הארץ ונמצא כי מדה זו ושם זה הן המהוין ומקיימין העולם להיות עולם כמות שהוא עכשיו יש גמור ודבר נפרד בפני עצמו, עיי"ש.

וראה הנסמן במאמרי אדמו"ר האמצעי דברים ח"א ע' ריח.

(16) אוכ"ל בגי' 57, וכן א"ל (31) + הוי"ה (26) = 57.

ראה תורת לוי יצחק, חידושים וביאורים לש"ס עמוד קצו וז"ל: עצם ענין אוכלין ומזון נמשך מחסד, כמאמר „הזן את העולם כלו בטוב בחן ובחסד וברחמים". מזו"ן מספרו חס"ד א"ל, אוכ"ל מספרו „אל הוי'", (ו„אל" * מקיף את כ"ו מספר הוי', כי „אל" הוא בחי' מקיף, א"ל במלואו עולה הק"ף)**.

(* פירושו: כנ"ל (בתחילת ההערה), אוכ"ל בגי' 57, וכן א"ל (31) + הוי"ה (26) = 57. ומבאר

ומרמז בתיבת „אוכל", דיש אותיות „כו" באמצע, ואותיות „אל" מתחלה וסוף „מקיף" האותיות „וכ", ואותיות א"ל במילואה בגי' „הקף", כזה: אל"ף (בגי' 111) + למ"ד (74) = 185, כמנין „הקף", זהו ש„אל" מקיף האותיות כ"ו.

הרי רואים, דהן תיבת מזו"ן הוא ענין של חסדים, בגי' חס"ד א"ל כל היום (תהלים נב, ג),

והן „אוכל" מרמז לחסדים, שמות „הוי"ו ו„אל".

(** א"ל במלואו עולה הק"ף: ראה לעיל סי' יז הערה 18 שוה"ג הב' ובנסמן שם.

וזיווג הוא ביסוד, לכן נקטו מהלך ואוכל.

ובצפון¹⁹ שהוא מצד שמאל בחי²⁰ גבורות, וכן במערב שהוא בחי

(17) "כידוע במלכי יובב וחשם". (לקוטי לוי יצחק כאן).

ובלקוטי לוי יצחק, הערות לזהר בראשית ע' קעו וז"ל: המלכים דתהו שמתו, ומה גם הג' מלכים הראשונים דתהו בלע יובב חשם ששכירתם היתה גדולה, כי באו אורותיהם מגולים, נפלו לבי"ע, בלע בבריאה יובב ביצירה חשם בעשי' כמ"ש באד"ר דקל"ב ע"א בענין התלת עלמין דנפקין מתקונא קדמאה ובוזהר הרקיע בפירוש האד"ר שם. ובמ"ח מס' הוית הקליפות פ"א מ"ב עיי"ש.

מבואר באדרא רבא (זהר ח"ג) דף קלב, א ובמפרשים שם, דיש ג' בחי' שם "אל", "אל שדי" בבריאה, "אל הוי" ביצירה, ו"אל אדני" בעשי', והם כנגד בינה (דעת), ז"א, מלכות, והם כנגד ג' מלכי הראשונים דתהו בלע יובב חושם. עיי"ש.

ראה תורת לוי יצחק, חידושים וביאורים לש"ס ע' שנה וז"ל: וידוע שיש ג"פ שם אל, אל שדי, אל הוי, אל אד', ועיין באד"ר דקל"ב ע"א בענין התלת עלמין דנפקין מתקונא קדמאה ובקול ברמה שם, ובפע"ח שער העמידה בכוונת האל הגדול כו', עיי"ש.

וראה לקוטי לוי יצחק, ליקוטים על תנ"ך ומאחז"ל ואג"ק ע' לח. קסח. רנד. ועוד. (18) ראה הטעם בלקוטי לוי יצחק, הערות לזהר בראשית ע' קלב וז"ל: תפארת נוטה ומתייחס לחסד, כי פעולת התפארת הוא לרחם כמו פעולת החסד, וכתב ליעקב אשר פדה את אברהם, א"כ יעקב תפארת הנוטה ושייך לחסד.

ראה עוד ע"ד: הערה 26 כאן. לעיל סי' ז. לקמן סי' פד. ילקוט לוי יצחק עה"ת חלק א סימן סב. עט. קטז. קכג. ר. רא הערה 21. חלק ב סימן ה. ו. ח. יג. סט. קלח. חלק ג סי' קנט. חלק ה סימן לב. פב. צא.

(19) ובצפון .. במערב .. ובדרום ומזרח. פירוש: מבואר בזהר ח"ב דף כד, א: צד דרום הוא חסד, צפון גבורה, מזרח תפארת, מערב מלכות.

והטעם הוא: ראה רש"י [תרומה כז, יג. במדבר ב, ג] ד"מזרח" נקרא "קדם" ו"פנים", ומערב נקרא "אחור". ופירשו המפרשים, דהקול של השכינה הי' יוצא מבין הכרובים, וכמו בגשמיות אם עומדים הפנים כנגד מזרח אז מערב הוא אחור, וצד דרום הוא לימין חסד (כמו יד ימין), וצד צפון לשמאל גבורה (כמו יד שמאל), וכן הוא ברוחניות הענינים, שהשכינה — הוא כמו הפנים — מדבר כנגד צד המזרח, ודרום וצפון מן הצדדים — לימין ולשמאל הם בחי' חסד וגבורה, וצד מערב הוא אחור, מלכות.

וראה ביאורי הזהר לאדמו"ר האמצעי (הוצאת תשע"ה) קעו, ב ואילך. תורת חיים בראשית מב, ב ואילך. ספר הערכים — חב"ד, מערכת אותיות אל"ף-אטב"ח עמוד ו. כרך ד עמוד שפג. תקמט. ילקוט לוי יצחק עה"ת חלק א סימן רא הערה 21. חלק ג סימן קעב. וראה הנסמן לקמן סי' לב הערה 12.

(20) צפון .. בחי' גבורות: וכמ"ש (ירמי' א, יד) "מצפון תפתח הרעה". ולקמן בסוף קטע זה, ש"צפון" בגי' "בדרך", וכל הדרכים בחזקת סכנה — בחי' גבורה. וראה גם זהר ח"א דף כט, ב. תורת חיים פרשת תרומה שז, ג ואילך. מאמרי אדמו"ר האמצעי דברים ח"ד עמוד א'תמא. ויקרא ח"ב עמוד תצח, וש"נ. תהלים — יהל אור עמוד רסא.

מלכות²¹ הנבנית מהגבורות, (ומערב הוא בחי' בנימין כמ"ש²² כאן, מערב ר"ת²³ מתה עלי רחל בדרך כידוע, והוא מצד לידת בנימין כמ"ש²⁴ בצאת נפשה כי מתה, והוא בדרך דוקא בחי' גבורות כנ"ל, גם בדר"ך גי'²⁵ צפון שהוא צד שמאל בחי' גבורות), נקטו מהלך שהוא בחי' גבורות,

ובדרום ומזרח שהם בחי' חסד ותפארת²⁶, נקטו אוכ"ל שהוא בחי' חסדים²⁷.

לקוטי לוי יצחק, הערות לזהר בראשית עמוד רסז

-
- (21) מערב — בחי' מלכות: ראה פרדס ערך מערב. וראה אור התורה פרשת מסעי עמוד א'שצז ואילך. ועוד. וראה גם לעיל סימן יא ובהערה 19.
- (22) ראה הזהר המצויין בריש סימן זה.
- (23) ויחי מח, ז. „מערב" ר"ת „מתה עלי רחל בדרך", שרחל „הקטנה" — ה' קטנה — בחי' מלכות. ראה לקמן סי' לג.
- (24) וישלח לה, יח.
- (25) „בדרך" בגי' 226, וכן צפון הוא במספר 226.
- (26) מזרח הוא תפארת: ראה לקוטי לוי יצחק, הערות לזהר בראשית ע' ט וז"ל: וי"ל אותיות מ"ז דמזרח שהוא מלוי ע"ב ע"ה. והוא מימין דתיבת מזרח הוא מה שדרום חסד אתתקף במזרח. ואותיות ר"ח דמזרח שהוא מספר יצח"ק. והוא משמאל דתיבת מזרח הוא מה שמזרח אתקיף לצפון, וי"ל עוד מה שמ"ז דמזרח שמימין הוא יותר במספר א' על מ"ו דמלוי ע"ב, דרום, דר ו"מ. הוא מספר מ"ו דמ"ז הוא מלוי ע"ב חסד שמימינו. ור"ח דמזרח יצח"ק הוא גבורה שמשמאלו, והא' היותר הוא ת"ת עצמו המחבר שניהם יחד, ומה שהא' היותר נכלל בז' דמ"ז שמימין, ולא בר"ח שמשמאל, הוא, כי ת"ת נוטה יותר לחסד, וכמובן עיי"ש.
- (27) ראה המשך הביאור בילקוט לוי יצחק עה"ת חלק ג סי' כה.

תצוה

שמות כו, כ: וְאַתָּה תִּצְוֶה | אֶת־בְּנֵי יִשְׂרָאֵל | וַיִּקְחוּ אֵלֶיךָ שֶׁמֶן זַיִת וְךָ
כְּתִיב לְמַאֲזֵר לְהַעֲלֹת נֵר תָּמִיד:

לו

מבאר ומרמוז, דבפ' תצוה לא נזכר שם „משה“ לקיים מה שאמר „מחני נא מספרך“, ונהפוך הוא שנתקיים בהמן שאותו תלו ונמחה, דהמן לעומת משה

מה¹ ששמח המן שנפל הפור על אדר² מפני שמשה נסתלק בז' אדר, הוא, כי המן הוא הלעומת דמשה שהי' עניו³ לגמרי, וההיפך מזה המן

לו

(1) בסימן זה יבוארו „שבועה“ פרטים, ד„משה“ הוא לעומת „המן“ הרשע, ולכן שמח כשנפל הפור על חודש אדר ירח שמת בו משה. והם:

- (א) משה הי' „עניו“, והוא לעומת המן שהי' „בעל גאווה“.
- (ב) מרדכי הוא לעומת המן, ובמדרש מרדכי בדורו כמשה בדור.
- (ג) משה אמר „מחני נא מספרך“, ונהפוך הוא שהקב"ה אמר „מי אשר חטא אמחנו“ — וזהו בהמן, „מחה אמחה“.
- (ד) משה נקבר בהר „גבו“ והוא נוטריקון „ג' בו“ — שער הני' דבינה בקדושה, לעומת המן — שנתלה על עץ גבוה נ' אמה — שער הני' דטומאה.
- (ה) משה נקבר „בגיא“ — בחי' שפלות הכנעה וביטול, משא"כ המן בעל גאווה וחצוף.

(ו) משה נקבר כנגד „פעור“, ובאותיות פעור מרומז גזירת המן שהפיל פור.
(ז) משה נקבר מול בית פעור לכפר על חטא העבודה זרה דפעור — ד„צאה“ בגימ' „המן“ עם הכולל.

(2) מגילה יג, ב: „הפיל פור הוא הגורל“ (אסתר ג, ז), תנא (שנה החכם): כיון שנפל פור בחדש אדר שמח שמחה גדולה (שראה בכך סימן טוב לקיום תוכניתו), אמר: נפל לי פור בירח (בחודש) שמת בו משה (והוא איפוא זמן פורענות לישראל), ולא היה יודע ש(אמנם) בשבעה באדר מת (משה, אבל גם) בשבעה באדר נולד.

(3) כדכתיב (בהעלותך יב, ג) „והאיש משה עניו מאד מכל האדם אשר על פני

האדמה“.

שהי' בעל גאווה וחצוף⁴ לגמרי, ואמר למי⁵ יחפוץ המלך לעשות יקר יותר ממני, (כי מה שהמן הוא הלעומת דמרדכי, מרדכי בדורו כמו משה בדורו וכדאיתא במד"ר בפסוק איש יהודי⁶), ומשה נקבר בגי' שהוא בחי' שפלות וביטול⁸, וקבורתו הוא בנבו⁹ נ' בו¹⁰ שער הנ' דבינה דקדושה, וההיפך מזה המן עשה עץ גבוה נ' אמה¹¹ היפך דשפלות והוא שער הנ' דטומאה¹², ושם היתה מפלתו כי נתלה על העץ הזה הגבוה כמדתו שהוא בעל גאווה לגמרי.

ובשנה פשוטה חל פורים אחר פרשת תצוה, שלא נזכר שם שם משה¹³ לקיים מה שאמר¹⁴ מחני נא מספרך כו', לכן שמח המן כשנפל

(4) ראה גם ילקוט לוי יצחק עה"ת חלק ב סימן צב.

(5) אסתר ו, ו.

(6) אסתר רבה פ"ו, ב.

(7) ברכה לד, ו. „ויקבר אותו בגי בארץ מואב מול בית פעור“.

(8) ראה לקוטי תורה פ' ואתחנן יא, ג וז"ל: וע"ז אמר משה רבינו ע"ה ונשב בגיא מול בית פעור, כשהזהיר על משנה תורה אמר שיהי' מול בית פעור, ופעור הוא שם ע"ז שרצו להמשיך החיות מלמעלה למים התחתונים שהוא תענוגי עוה"ז ... לכן היו מתריזין עצמן להמשיך הפסולת כו' וכמ"ש בע"ח של"א פ"ה, ולכן הזהיר ונשב בגיא מול בית פעור, כי גיא היינו בחי' שפלות והכנעה וביטול אליו ית' שהוא מול והיפך בית פעור עיי"ש.

(9) האזינו לב, מט"ג. ברכה לד, א"ה.

(10) נבו — נ' בו: ראה לקוטי תורה וס' הליקוטים להאריז"ל ואתחנן ג, כו — הובא בשל"ה חלק תושב"כ פ' ואתחנן (שסט, א) בשם הרח"ו. ש"ך עה"פ ברכה שם (בשם מצאתי כתוב). ובשם המגיד — בלקו"ת במדבר יב, א. אור התורה פ' ברכה עמוד ב'קסג.

תורת מנחם — מעייני הישועה ע' שפח וז"ל: ידוע הפירוש ש„נבו“ פירושו — „נו"ן בו“, דקאי על שער הנו"ן דבינה, וזהו הפירוש במ"ש „ויעל משה גו' אל הר נבו“, כי משה רבינו השיג בחייו מ"ט שערי בינה אבל שער החמישים לא אתייהב למשה כמארו"ל (ר"ה כא, ב) „חמישים שערי בינה נבראו בעולם וכולן ניתנו למשה חסר אחד, שנאמר (תהלים ח, ו) ותחסרהו מעט מאלקים“], ובעת הסתלקותו (לאחרי עבודתו במשך כל ימי חייו) נעשה נו"ן בו, שזכה לגילוי שער הנו"ן. עיי"ש.

(11) אסתר ה, יד.

(12) ראה תורה אור מגלת אסתר צג, ד. אור התורה פ' וארא עמוד ב'תקצה. ילקוט

לוי יצחק עה"ת חלק ב סימן מא. חלק א סוף סימן פג*.

(13) ראה זח"ג רמו, א. מדרש הנעלם בזהר חדש שה"ש קרוב לתחלתו ד"ה פתח ואמר (הא'). פי' הרא"ש (הדר זקנים), בעה"ט ופענח רזא ריש פרשתינו. רבותינו בעה"ת תשא לב, לב. מאור עינים פרשת תצוה. וראה לקוטי שיחות ח"ב ע' 674 ואילך.

הגורל¹⁵ על י"ג אדר¹⁶, אך נהפוך הדבר¹⁷ שאותו תלו¹⁸ ונמחה כמו שאמר הקב"ה מי¹⁹ אשר חטא לי אמחנו וכמ"ש²⁰ מחה אמחה את זכר עמלק.

ויש לומר, המן הוא כמו בחי' בית פעור²¹ צאה, כי המ"ן²² עם הכולל גי' צא"ה, פור²³ הוא כמו פעור, ונתוסף בפעור ע' רומז גם על הנקודות²⁴ דשם אלקים שמספרם ע' (כי פור רומז על שם אלקים²⁵ פשוט ובריבוע). גם הע' הוא מה שלתכלית שבעים נתלה על חמשים²⁶

חלק טז ע' 342 ואילך. חלק כא ע' 173 ואילך. ספר השיחות ה'תשמ"ט ח"א ע' 257 ואילך. ע' 271 ואילך. ועוד.

(14) כי תשא לב, ב. ראה לקמן סי' סט.

(15) מגילה יג, ב.

(16) אסתר ג, יג. ראה לקמן סי' צט. ראה ילקוט לוי יצחק עה"ת חלק ה סי' כח.

(17) עפ"י אסתר ט, א — „ונהפוך הוא“.

(18) אסתר ח, ז.

(19) כי תשא לב, לג.

(20) בשלח יז, יד.

(21) מרמז עוד ד „המן“ הוא הלעומת זה ד „משה“, דמשה נקבר „מול בית פעור“ (וזאת הברכה לד, ו). ואמרו חז"ל (סוטה יד, א), „מפני מה נקבר משה אצל בית פעור לכפר על מעשה פעור“, ומעשה פעור אמרו חז"ל (סנהדרין סד, א) „עובדין אוכלין תרדין ושותין שכר ומתריזין בפניה“ עיי"ש, וכן (שם קו, א) מבקשים ממך אלא פיעור (ופירש"י „כך היתה עבודתו של פעור שמתריזים לפניו“). וזהו שמרמז כאן ד „המן“ בגימ' צאה הוא ע"ז ד „פעור“, ומרמזו הקשר ד „פעור“ ל „פורים“.

(22) „המן“ בגי' 95 ועם הכולל 96, וכן „צאה“ בגי' 96. וראה ילקוט לוי יצחק עה"ת ח"ב סימן קב בביאור מאחז"ל (מגילה טז, א) „בתו של המן שקלא עציצא דבית הכסא ושדיתי' ארישא דהמן“ עיי"ש.

(23) מרמזו בתיבת „פעור“, הן מצד „פירוש“ התיבה — מלשון פיעור, שמתריזים לפניו, והן מצד ה „אותיות“ — דמרמז ל „פורים“, והן מצד ה „גימטריא“.

(24) הנקודות דשם „אלקים“ הוא מספר 70, וכידוע כל נקודה הוא מספר עשר, ובשם „אַלְקִים“ יש ז' נקודות (7 x 10) בגי' 70, רמז לאות „ע“.

(25) פ"ד (286) בגי' „אלקים“ פשוט (86) + „אלקים“ ברבוע, והיינו: א (1) + א"ל (31) + אל"ה (36) + אלה"י (46) + אלקי"ם (86) = 200. (ראה גם לקמן סימן נה).

נמצא ש „פעור“ הוא צירוף שמות „אלקים“, שהוא בחי' גבורות כידוע.

(26) במדבר רבה פי"ד, יב: „מאחר הדברים האלה גדל המלך וגו' עד ויתלו את המן ע' פסוקים, לתכלית שבעים נתלה על חמישים“. ובפי' מהרז"ו: לסוף ע' פסוקים נתלה על עץ של חמישים אמה.

וראה תהלים — יהל אור מילואים ע' תרמ.

כדאיתא במדרש רבה במגילת אסתר, וכמו הע' ימים שביין אגרות הראשונות להשניות²⁷.

לקוטי לוי יצחק, ליקוטים על פסוקי תנ"ך ומאחז"ל עמוד תלא

(27) ירושלמי סוטה ספ"א. ב"ר פרשה ק, ו (ע"פ אסתר ג, יב. ח, ט).

שמות לב, לב: וְעֵתָּה אִם־תִּשָּׂא חַטָּאתָם וְאִם־אֵין מִחְנֵי נָא מִסְפָּרָךְ
אֲשֶׁר פְּתַבְתָּ:

סט

ביאור הפסוק „אם תשא חטאתם .. מחני נא” – משה לא רצה שבגללו תהי’ אפי’ „אפשרות” לקס”ד ד„יחר אפי בהם וגו’ ואעשה אותך לגוי גדול”

להעיר מפתגם אמו”ר ז”ל שע”ד הרמז יש לפרש הפסוק ככתבו: „אם תשא חטאתם ואם אין (בין אם תשא חטאתם ובין אם לא תשא) מחני נא” – בגלל הקס”ד ד„יחר אפי בהם וגו’ (ואם תאמר מה אעשה לשבועת אבות) ואעשה אותך לגוי גדול”², היינו, שמציאותו של משה („ואעשה אותך”) איפשרה קס”ד הנ”ל, ולכן, גם „אם תשא חטאתם .. מחני נא”, כיון שלא רצה שבגללו תהיה אפשרות לקס”ד הנ”ל – שמזה מובן עוד יותר גודל המס”נ דמשה עבור ישראל.

(ועפ”ז יומתק שנתקיימו דברי משה „מחני נא” שלא נזכר שמו בפ’ תצוה³ – אע”פ שאמר הקב”ה „סלחתי כדברך”⁴).

תורת מנחם התועדויות ה’תשמ”ט חלק ב עמוד 383

סט

- (1) תשא לב, לב.
- (2) שם, יו”ד.
- (3) ראה לעיל סי’ לו.
- (4) שלח יד, כ.

פז

ביאור הענין ד"נצר חסד" בגי' "בית", המורה על היחוד פנימי (לא כמו שדה) – גילוי בחי' "כתר"

נצ"ר חסד בגי' בי"ת.

דהנה המלכות נוקבא, נק' בית² כשבאה בפנים היחוד.

מתחלה היא בחי' שדה³ כשעומדת באחור⁴, וכבואה בפנים היא

וימתקו ממנו הדינים), מְכַלְל דְּלָא הוּי תְּדִירָא (משמע שאינם מאירים תמיד), אֶלְא בְּדִ אֲתַגְלִיין תְּפִוּחִין דְּלַעֲיָא (רק כאשר מתגלים התפוחין של א"א ומאירים אליו) .. וְכָל שִׁיתָא תְּקוּנִין קְדָמָין דְּבְדִיקָנָא בֵּיהּ כְּלִיָּן (וכל ששת תיקונים הקודמים שבדיקנא שהם קודם תקון זה השביעי כלולים בו), הָדָא הוּא דְּכְתִיב (זהו שכתוב בתיקון השביעי (במיכה ז, יט)) יָשׁוּב יִרְחַמְנוּ (פי' שיחזור אריך אנפין ברחמיו להאיר בפני ז"א כדי לרחמנו, והיינו) יָשׁוּב, מְכַלְל דְּזַמְנִין טְמִירִין וְזַמְנִין אֲתַגְלִיין (מכלל שפעמים הם נסתרות ופעמים הם נגלות, לכן צריך לשוב ולהאיר בהם). עיי"ש.

פז

(1) „נצר“ (בגי' 340) + „חסד“ (72) = 412, וכן „בי"ת“ (412). בלקוטי לוי יצחק, הערות לזהר בראשית ע' ט (לקמן הערה 43), מדייק דבפסוק כתוב „נצר“ חסר אות ו', דלא כתוב „נוצר“, „נצר חסד“ בגי' בית במכוון.
(2) ראה לקוטי לוי יצחק, אגרות קודש ע' שלב וז"ל: רחם הנוקבא נמשל לבית כדאיתא במשנה (נדה פרק ה משנה ז (דף יז, ב)) משל משלו* חכמים באשה חדר ופרוזדור כו', והרבה פעמים בדרוז"ל (מקוואות פרק ח משנה ד) מכבדת את ביתה כו'. עיי"ש. לקמן הערה 35.

ולעיל סי' פ, אשה – גופה נמשלה לבית ואהל, כמארז"ל** על פסוק שובו לכם לאהליכם, שאהל קאי על האשה, עיי"ש.

(3) מלכות נוקבא .. בחי' שדה: מצינו בחז"ל ש„ארץ“ ו„שדה“ נמשלו לאשה – נקבה, וכמארז"ל (תענית ו, ב) „מיטרא בעלה דארעא הוא“, וכן (סנהדרין עד, ב) „אסתר קרקע עולם היתה“, דכמו שהארץ מקבלת גשם, וחום מהשמש, ועי"ז מצמיחה, כן האשה מקבלת מהזכר ועי"ז מולידה, וראה פירוש המשניות להרמב"ם למס' פאה פרק ח משנה א. לקוטי תורה במדבר ה, ב. תורת מנחם – ספר המאמרים ה'תשכ"א ע' ד. ובלשון הקבלה והחסידות: בחי' מלכות – הנמשלה לאשה ושדה – מקבלת מספירות העליונות, וכמו"כ „דיבור“ ו„מעשה“ – מקבלים מהשכל ומדות וכו'.
(4) שדה כשעומדת באחור .. בפנים היא בחינת בית: בהבא לקמן – ראה אור התורה

(* ראה אור התורה פרשת בלק עמוד א'לח"ט.

** עבודה זרה ה, א. „לך אמור להם שובו לכם לאהליכם (ואתחנן ה, כז) לשמחת עונה“,

ופרש"י: לשמחת עונה. שעד עתה נאסר להן אל תגשו אל אשה.

בחינת בית, ועיין בפע"ח בהקדמה⁵ לשער השבת.

וי"ל מלכות נק' שדה הוא⁶ כשנבנית מהגבורות בעיקר, כי יצחק'

משפטים עמוד א'קפד וז"ל: ההפרש בין שדה לבית, שדה נק' מלכות המבררת ק"נ וזרעתי שדה כשהיא באחור, משא"כ בית כשהוא פנים בפנים ביתו זו אשתו, גם יש שדה הלבן ויש שדה האילן היינו כאשר מאיר בחי' כי האדם עץ השדה, ויטע אשל בבאר שבע, גם עדמ"ש בלק"ת [שיר השירים ח, א] בהביאור הארוך ע"פ שחורה אני ונאווה שבהמל' יש ב' בחי', הא' כשהיא באצילות, הב' כשירודת בכי"ע שעז"נ שחורה אני מחמת הירידה כו', ומ"מ ונאווה, ועד"ז י"ל שהבחי' הב' נקראת שדה, והבחי' הא' נק' בית, וזהו ג"כ ענין שושנה תתאה ושושנה עילאה, ע' בהרמ"ז כי תשא קפ"ט ודע כי שושנה העליונה היא מל' דאצילות הנק' רעייתי, וארז"ל מפרנסתי מפני שכל הביוררים המתעלים מלמטה ע"י מל' התחתונה עולים עד מל' דאצילות והיא מעלה מ"ן לבעלה, ועי"כ יורדת השפע לעולמות עכ"ל, וא"כ י"ל מל' התחתונה נק' שדה והיא הנק' שכינתא תתאה כשושנה בין החוחים, ומל' דאצילות נק' בית ושכינתא עילאה ושושנה העליונה. עיי"ש.

(5) וז"ל: ביום השבת יש הפרש בין הקדושה לקליפה, שיעור אותן ג"ת, מקום פנוי ביניהן. אמנם מקום הקליפות עצמו, נקרא מדבר, לפי שאינו ראוי לזריעה כלל, אך אותו המקום הפנוי אשר נשאר עתה בשבת, נקרא שדה. והענין הוא, כי הלא בהיות שם הקדושה נקרא בית, אך אחר שנסתלק נקרא שדה, אך אינם מדבר, כי הנה שדה ראוי לזריעה. והטעם, כי אף על פי שהקדושה מסתלקת משם, עכ"ז נשאר שם איזה רוחניות דוגמת האדם כשישן, שהולכת ממנו הנשמה, ונשאר בו קצת חיות עיי"ש.

(6) מלכות .. כשנבנית מהגבורות: ראה תניא — שער היחוד והאמונה פרק ו ופרק ז (דף פ, סע"א ואילך) וז"ל: והנה שם אלקים הוא שם מדת הגבורה והצמצום ולכן הוא גם כן בגימטריא הטבע לפי שמסתיר האור שלמעלה המהוה ומחיה העולם ונראה כאילו העולם עומד ומתנהג בדרך הטבע ושם אלקים זה הוא מגן ונרתק לשם הוי"ה להעלים האור והחיות הנמשך משם הוי"ה ומהוה מאין ליש שלא יתגלה לנבראים ויבטלו במציאות ..

הנה סיבת וטעם הצמצום וההסתור הזה שהסתיר והעלים הקדוש ברוך הוא את החיות של העולם כדי שיהיה העולם נראה דבר נפרד בפני עצמו, הנה הוא ידוע לכל כי תכלית בריאת העולם הוא בשביל התגלות מלכותו יתברך דאין מלך בלא עם פי' עם מלשון עוממות שהם דברים נפרדים וזרים ורחוקים ממעלת המלך כי אילו אפילו היו לו בנים רבים מאד לא שייך שם מלוכה עליהם וכן אפילו על שרים לבדם רק ברוב עם דווקא הדרת מלך ושם המורה על מדת מלכותו יתברך הוא שם אדנות כי הוא אדון כל הארץ ונמצא כי מדה זו ושם זה הן המהוין ומקיימין העולם להיות עולם כמות שהוא עכשיו יש גמור ודבר נפרד בפני עצמו, עיי"ש.

וראה הנסמן במאמרי אדמו"ר האמצעי דברים חלק א ע' ריח.

(7) יצחק .. גבורות: ראה פרדס שער (כג) ערכי הכינויים פרק ג. מאמרי אדמו"ר הזקן פרשיות ח"ב עמוד תקפ, ובהנסמן שם. תורת חיים תולדות קמוז, ג. שם, ד. לקוטי שיחות חלק ה עמוד 357 ואילך. חלק כ עמוד 101 ואילך.

קרא אותה שדה⁸ כמ"ש⁹ ויצא יצחק לשוח בשדה, והוא בזמן המנחה¹⁰ גבורות, כי יצחק¹¹ תיקן תפלת מנחה גבורות¹², ושדה¹³ גימטריא ג' פעמים¹⁴ מנח"ה, כי ג'¹⁵ בחי' גבורות יש במלכות, בדעתה בגופה

8) פסחים פת, א. אברהם קראו הר "בהר ה' יראה" (וירא כב, יד), יצחק קראו שדה, "ויצא יצחק לשוח בשדה" (חיי שרה כד, סג), ויעקב קראו בית, "ויקרא את שם המקום ההוא בית אל" (ויצא כח, יט).

9) חיי שרה כד, סג.

10) בזמן המנחה — גבורות: ראה תענית כט, א. "ותשיעי סמוך לחשכה הציתו בו

את האור".

זהר ח"א דף רל, א וז"ל [ובתרגום ללה"ק]: פתח רבי חזקיה ואמר (לפרש מה שכתוב (תהלים קמא, ב)) תכון תפלתתי קטרת לפניך (תהי' תפלתי נכונה לפניך כהקטרת קטורת), משאת כפי מנחת ערב (מה שאני נושא כפי אליך בתפלה תחשב כמנחת ערב, כלומר שתקבל תפלתי כמו שאתה מקבל את תפלת המנחה שהיא בערב, ולכן מקשה) אמאי מנחת ערב (למה אמר מנחת ערב ולא אמר כתפלת הבקר, ועוד שהרי לא כתוב תכון תפלתי בבקר שתהי' מנחת הערב דבר והפכו) ..

(ומתריך), אלא הכי אתמר (אלא כך למדנו) תכון תפלתתי קטרת לפניך (נקט דוקא קטורת), קטרת לא אתיא אלא על חדוה (שהקטורת לא באה אלא על שמחה דהיינו על המתקת הדינים הגורמת שמחה), הךא הוא דכתיב (זהו שכתוב (משלי כז, ט)) שמו וקטרת ישמח לב (ריח שמן אפרסמון וריח קטורת משמחין לב) ..

ובשעתא דמנחה דדינא שריא בעלמא (ובשעת המנחה כשהדין שורה בעולם), אתכון דוד בהוא צלותא (נתכוין דוד באותה התפלה) דכתיב תכון תפלתתי קטרת לפניך וגו' (משאת כפי מנחת ערב), והאי צלותא דסליק, יעבר רוגזא דדינא קשיא דשליט השתא בהאי זמנא (ותפלה זו שעלתה למעלה, תעבור ותבטל הרוגו של דין הקשה השולט בזמן המנחה), היינו דכתיב מנחת ערב (לכן כתוב מנחת ערב שאז הדין תלוי בעולם) .. תא חזי כד אתקרב בי מקדשא, בשעתא דאתוקד, זמן מנחה הוה (כא וראה כשחרב בית המקדש, בשעה שנשרף זמן מנחה הי', ועל דא כתיב (ועל זה כתוב (ירמ' ו, ד)) אוי לנו כי פנה היום (פי' לעת פנות היום), כי ינטו צללי ערב (כאשר פנה לעת ערב שאז הציתו האור בבית המקדש (רש"י)), עיי"ש.

בתורת לוי יצחק, חידושים וביאורים לש"ס ע' ד מציין להאדרא רבא דף קכט, א. וראה ילקוט לוי יצחק עה"ת חלק א סי' קטו. קסט. קעז. חלק ג סי' כג. עח. קסח. 11) ברכות כו, ב. ראה ביאורי הזהר להצמח צדק ח"א ע' פז. ילקוט לוי יצחק

עה"ת חלק א סי' קסט. קעז. קעא. קעב. קעג. קעד. חלק ד סי' צב.

12) מקשר כל השלשה פרטים ביחד, א) "יצחק" בחי' גבורה, ב) תיקן "מנחה"

בחי' גבורות, ג) יצחק קרא אותה "שדה".

13) מבאר ומרמז, דיצחק בחי' גבורות קרא אותה "שדה", הוא כנגד הג' בחי' גבורות שישנם במלכות, ולכן "שדה" בגי' ג' פעמים "מנחה".

14) שד"ה בגי' 309, וכן ג' פעמים "מנחה" (3 x 103) = 309.

15) ג' בחי' גבורות יש במלכות — בדעתה, בגופה, ברחמה. פירוש: ידוע שהאדם

נחלק לג' חלקים (בכללות),

ברחמה, וכידוע¹⁶ בג' חלוקות הלויים בני קהת בני גרשון בני מררי, וכן בזמן נערוהו יש בה ג' בחי' גבורות¹⁷ דבינה¹⁸ דז"א דחלקה, עם הכולל ג' פעמים גבורה¹⁹ הוא תרדמ"ה²⁰, ועיין במאורי אורי²¹ מע' תרדמה ע"ש.

ומה שכתוב על יעקב²² ריח בני כריח שדה ג"כ יצחק אמר זה, ויצחק הי' סבור שהוא עשו, היונק²³ מהגבורות, והוא כשעומדת באחור

(א) חלק הראש שהוא השכל שבאדם — והוא נק' (בכללות) בחי' „דעת“.

(ב) המדות של האדם בחי' ז"א, הנק' (בכללות) בחי' „גופה“.

(ג) כח ההשפעה של האדם מחוץ לגוף שלו — כח המעשה — הנק' בכללות

בחי' „רחמה“.

ולמשל, אדם שעושה איזה פעולה ומעשה, בחי' „מלכות“, הנה יש בו ג' חלקים,

(א) הטעם של הפעולה — השכל, (ב) ההרגש בלב של הפעולה, (ג) כח הפעולה עצמה.

וזהו (בכללות) הג' בחי' דגבורות שיש במלכות — הדעת, הגוף, והרחם.

ראה גם ילקוט לוי יצחק עה"ת חלק ה סי' קי. סז. אור התורה בראשית (כרך ו)

תתלול, ב.

16) ראה לקוטי תורה להאריז"ל פ' נשא עה"פ נשא את ראש.

17) כנ"ל בהערה 15, דהאדם נחלק לג' חלקים, (א) הראש והשכל — בחי' בינה,

(ב) גוף האדם — בחי' ז"א, המדות שבלב, (ג) המעשה בפועל בחי' מלכות.

18) דבינה, דז"א, דחלקה: ראה לקוטי לוי יצחק, הערות לזהר שמות-דברים ע' תכו

וז"ל: הג' בחי' גבורות הנמשכים במל' בעת התרדמ"ה, דחלקה, דז"א, דבינה. והוא

ג"פ אלקים שזהו מה שאלקים הוא בג' מקומות.

19) היינו: ג' פעמים גבורה¹⁹ = (216 x 3) = 648 + הכולל (1) = 649, וכן תרדמ"ה

בגי' 649.

20) בראשית ב, כא. פירושו: כתוב שם בפסוק „ויפל ה' אלקים תרדמה על האדם

ויישן ויקח אחת מצלעותיו“, והיא הצלע שממנה נבנתה חוה בכדי שאח"כ יהי' החיבור

בין אדם וחוה וכו', ומבואר שכמו שהיתה נסירה בגשמיות כמו"כ היתה נסירה

ברוחניות, ד„תרדמה“ בגי' ג' פעמים „גבורה“ כדי שיתהוו עולמות בי"ע.

ראה גם לעיל סי' לד. מא. לקמן סי' קיז. ילקוט לוי יצחק עה"ת חלק ה סי' כד

הערות 4. 5.

21) ראה מאורי אור אות ת' סעיף נו וז"ל: תרדמ"ה גי' ג"פ רי"ו, כי ג' מיני גבורות

יורדים למל' בעת הדורמיטא מבינה ומז"א ומחלקה עיי"ש [רי"ו בגי' גבורה. ראה

הערה 19].

22) תולדות כז, כז.

23) עשו היונק מהגבורות: עשו נק' אדמוני (תולדות כה, כה) הוא מבחי'

„סוספיתא דדהבא“ פסולת הגבורה דיצחק, ראה זהר ח"ב דף רכד, ב (מובא בילקוט

לוי יצחק עה"ת חלק א סימן קפז הערה 7). ח"א קלז, ב. תורה אור כ, ב. מאמרי

אדמו"ר הזקן תקס"ב ח"א עמוד לג. תקס"ה ח"א עמוד כ. לקוטי שיחות חלק כ עמוד

101 ואילך. ועוד.

ז"א, הן בקטנותה והן בנערותה²⁴ בנסירתה²⁵, שאז בעיקר נבנית²⁶ מהגבורות, כי אחור הוא בחי' גבורות ודינים, אלקים²⁷ ברבוע עם אותיותיו הוא מספר אחור.

ובית נק' המלכות כשבאה בפנים (בוגרת עם הכולל²⁸ מספר בי"ת), שאז מקבלת חסדים, והוא ע"י יעקב²⁹ שקראה³⁰ בי"ת, מספר נצ"ר

(24) ראה לקוטי לוי יצחק, הערות לזהר שמות-דברים עמוד קסא וז"ל: נקבה הוא ר"ת נערה* קטנה בוגרת, והיא ה' אחרונה** שבשם, והוא ה' דנקבה.

וראה תורת לוי יצחק, חידושים וביאורים לש"ס עמוד קסו וז"ל: יש בנקבה ד' בחי', א' שנקראת צלע והיא אות ה' אחרונה, ב' בחי' קטנה, ג' שנעשית נערה, ד' בוגרת, ורמוזים בשמה שהוא ר"ת נערה, קטנה, בוגרת, ה' אחרונה וכמ"ש*** בעץ חיים שער תיקון נוקבא. עיי"ש.

(25) בנסירתה: ראה ספר המאמרים עת"ר (הוצאת תשע"ב) ע' עא ואילך. ע' פא ואילך. ספר המאמרים ה'תער"ב ח"א ע' רעט [בהוצאה החדשה — ח"ב ע' שפא].

(26) ראה לקוטי לוי יצחק, הערות לזהר שמות-דברים ע' שלג וז"ל: זהו בנין המל' מן הגבורות בזמן קטנותה ויתפרש עוד על בנין המל' בזמן נערותה דהיינו בעת נסירתה בהתרדמה דז"א שאז נמשכים ג' בחי' גבורות למל' — דבינה, דז"א, ודחלקה.

(27) פירושו: אלקים ברבוע הוא: א (1) + א"ל (31) + אל"ה (36) + אלקי" (46) + אלקי"ם (86) = 200.

וכן מצרפים כל ה"אותיות" של הריבוע, והוא: „א” + „אל” + „אלה” + „אלקי” + „אלקים” הוא 15 „אותיות”.

ביחד: 200 + 15 = 215.

וכן „אחור” בגי' 215.

(28) כנראה הכוונה כך: בוגר"ת בגי' 611, ועם הכולל הוא 612, וכן בי"ת (412) + אלקים ברבוע (200) כנ"ל הערה 27, בגי' 612, וזהו שכתב אח"כ בסוגריים פי' הפסוק „בית אלקים”.

(29) פסחים שבהערה 8 לעיל.

(30) כנ"ל הערה 8.

(* בלקוטי לוי יצחק, הערות לזהר בראשית עמוד פ, מבאר הבחי', קטנה הוא נה"י, נערה — חג"ת, בוגרת — חב"ד. עיי"ש. ועיין גם בלקוטי לוי יצחק, הערות לזהר שמות-דברים ע' קסא וז"ל: הנה קטנה הוא כשהיא דבוקה באחורי ז"א וקומתה לנגד נה"י ונערה הוא כשקומתה גם לנגד חג"ת באחורי ז"א ובוגרת הוא כשבאה בפנים דז"א ומאיר בה גם חב"ד כמ"ש בע"ח שער הירח פ"ג עיי"ש.

(**) מבואר בחסידות (ראה תניא — אגרת התשובה פרק ד. לקוטי תורה פרשת קדושים כט, ג ואילך. פי' במדבר ה, ב. ועוד), דבחי' נקבה ומלכות — דיבור וארץ — היא ה' אחרונה שבשם הוי', והיא בחי' „מקבל” ממה שלמעלה ממנה.

(***) שער לד פרק ב. ועיי"ש שמבאר הטעם שהר"ת אינו עפ"י הסדר, כדי להורות ד„נקבה” ר"ת „נקבה”.

חס"ד (אך בית³¹ אלקים, כי יש בה גבורות ג"כ, והוא ע"י יעקב³² תפארת המחבר חו"ג), שאז היא ראויה ליחוד בזמנא דנטלא מבי אבא³³, והוא יסוד דנוקבא הנק' בית, כמארז"ל³⁴ מכבדת את ביתה, ומשל³⁵ משלו חכמים באשה, חדר, פרוזדור, עלי', חכמים³⁶ דוקא, כי זהו בזמנא דנטלא מאבא,

ועיין [זהר] בפ' אחרי³⁷ דף ע"ח מולדת בית מסטרא דאבא³⁸, או

(31) רמז מ"ש יעקב (ויצא כח, יז) „אין זה כי אם בית אלקים“. מדייק מה שנק' „בית אלקים“ דוקא.

(32) יעקב בחי' תפארת: ראה זהר ח"א דף קנז, ב. חלק ג דף שב, א. לקוטי תורה פרשת ואתחנן ה, ב. ביאורי הזהר לאדמו"ר האמצעי פרשת ויחי (הוצאת תשע"ה) עה, סוף עמוד ב וז"ל: כל עיקר בחינת יעקב הוא בחינת קו האמצעי שנקרא בריח התיכון המבריה כו' שהוא בחינת תפארת דז"א כידוע, דהיינו בחינת התכללות מחו"ג דוקא שזהו עיקר ענין התפארת כאשר יש כמה גוונים שונים הפכיים יחדיו מעורבים, ולא כאשר אין רק גוון אחד אדום או לבן שאין זה תפארת כלל כידוע, ובחי' ההתכללות מאדום ולבן הוא בחינת התכללות מחו"ג כנודע.

וזהו שיעקב נקרא בחיר שבאבות כי בחינת אברהם הוא רק בחינת חסד בלבד ובחי' יצחק הוא רק מדת הפחד ואין שם בחינת תפארת כו', אבל בחינת יעקב כלול משניהם וכמ"ש אלקי אבי אברהם ופחד יצחק הי' לי שכלולים בו אור חסד דאברהם ופחד דיצחק, וע"כ נק' בריח התיכון כו' שכולל ב' הקוין דימין ושמאל והוא עיקר בחינת התפארת וכו'.

וזהו כל עיקר עבודת יעקב כל ימיו רק להמשיך אור א"ס בבחי' התכללות דחו"ג בכמה אופנים שונים שזהו עיקר בחי' יופי והידור שנק' יקרא דמלכא ולזה הי' כל מגמתו וכל בחי' העבודה שהי' עובד כל ימיו. עיי"ש.

(33) ראה זהר ח"ג דף ק, ב. ביאורי הזהר לאדמו"ר האמצעי [הוצאת תשע"ה] כ, ג ואילך. קסד, א ואילך. מאמר באתי לגני ה'תשל"ו (דש"פ בא, וכן דיו"ד שבט) סעיף ד [תו"מ סה"מ באתי לגני ח"א ע' רח. ריט]. ילקוט לוי יצחק — מכתבי החתונה ע' נ. ועוד.

(34) מקוואות פרק ח משנה ד. ופי' הרמב"ם שם וז"ל: כנוי לקנוח אבר מאבריה, עיי"ש.

(35) נדה פרק ה משנה ז. ראה אור התורה בלק עמוד א'לח-ט. לקוטי לוי יצחק, הערות לזהר בראשית ע' קעד.

(36) מדייק בלשון מאחז"ל הנ"ל „משל משלו חכמים באשה“, דחכמה הוא בחי' „אבא“ ובינה נק' „אמא“. ראה תניא פרק ג. לקמן הערות 37. 38.

(37) זהר ח"ג דף עח, א וז"ל [ובתרגום ללה"ק]: עָרְוֹת אֶחָוִתָּהּ בַּת אֲבִיָּהּ אוּ בַת אִמָּהּ (אחרי מות יח, ט. ושואל) כִּיּוֹן דְּאָמֵר בַּת אֲבִיָּהּ (הרי היא גם בת אמך), מַאי אוּ בַת אִמָּהּ (מה בא לומר בזה, כלומר כיון שאו"א אינם נפרדים זה מזה לעולם, ומשיב) אָגָא (באמת היא בת לשניהם לאו"א, אלא) אִי מִסְטָרָא דְּאֲבָא אֲשַׁתְּכַחַת (אם עיקר מציאותה

מולדת חוץ מסטרא דאימא, וחויץ הוא ע"ד שדה כמובן, ובאדרא זוטא

ותיקונה הוא מצד אבא, בסוד ה' בחכמה יסד ארץ, שפירושו אבא יסד ברתא, שאז עיקר השפעתה מחכמה), חַכְמָה אֶתְקָרִי (אז היא נקראת חכמה על שם החכמה), וְאִי מְסֻטָּא דְאִימָא (ואם עיקר המצאתה ותיקונה היא מצד הבינה), בִּינָה אֶתְקָרִי (אז היא נקראת על שם הבינה), וְעַל כָּל פְּנִימֵי בֵּין הָאִי וּבֵין הָאִי, מְאִימָא וְאֶבְרָא אֶשְׁתַּכַּחַת (בכל אופן בין שתיקונה מאבא ובין שתיקונה מאימא, הרי נמצאת מתוקנת מאימא ומאבא משניהם יחד), דְּהָא יו"ד לָא אֶתְעֵדִי מִן ה' לְעֵלְמִין (כי י' של אבא אינה סרה ונפרדת מן ה' של אימא לעולם),

וְדָא הוּא רְזָא דְמְלָה (וזהו סוד הדבר מה שכתוב) מוֹלְדַת בֵּית (היינו) מְסֻטָּא דְאֶבְרָא (כשהמלכות נולדה ונאצלה מאבא אל אימא הנקראת בית, שזו היא אצילות נסתר ונעלם תוך אימא, וזהו מולדת בית), או מוֹלְדַת חוּץ (היינו) מְסֻטָּא דְאִימָא (כשהמלכות נולדה וירדה מאימא זהו מולדת חוץ). עיי"ש.

38) מסטרא דאבא (חכמה): ראה ביאורי הזהר להצמח צדק ח"א ע' תכא וז"ל: הנה להבין שרש ענין פ"י הזווג והיחוד ע"ד עבודת ה', זהו ענין שימושך מבחי' קודב"ה מה שהוא קדוש ומובדל ואני הוי' לא שניתי יומשך בגילוי תוך עלמין בנקודת הלב הגשמי שבאדם שיהא הלב הגשמי מתפעל ונמשך לדבקה בו ית' וזהו ענין אחד ואהבת כו' כמ"ש באריכות בד"ה [לקר"ת שמע"צ פח, ב ואילך] ה' לי בעוזרי עיי"ש שזהו פ"י יחוד קב"ה ושכינתיה ..

והנה כתי' בחכמה יסד ארץ כונן שמים בתבונה, ולהבין זה איך ארץ שהיא בחי' תחתונה משמים יסודה מחכ' שהיא למעלה מהבינה ושמים מהבינה, אך הנה שמים הם אהוי"ר ולמעלה הם חו"ג שהוא דרך כלל בחי' ז"א, והנה אהבה הוא בחי' יש מי שאוהב ולכן נמשך מהבינה שהיא ג"כ הבינה והשגה בחי' יש (לגבי החכמה שהיא בחי' אין וביטול ההשגה כו') וע"כ בינה דינין מתעריץ מינה, כי אחרי שבא בגדר הבינה והשגה שייך להיות נמשך מההבנה לאהוב את הדבר או להפך ולכן בינה אם הבנים חו"ג אהוי"ר וזהו כונן שמים בתבונה, משא"כ בחי' ארץ שהיא בחי' מל' הוא ביטול היש (וכמו הארץ שהיא בחי' דומם עיין בתורה אור פ' ויגש [מג, א ואילך] מ"ש מזה ובפ' בראשית [ג, ד] ד"ה להבין הטעם) כמו עבד המשתחוה לאדוניו שמבטל מהותו ועצמותו ומשתחוה לאדוניו שרשו ומקורו מבחי' חכמה, רק חכמה הוא ביטול עצמי בלי שום יש, ובחי' מלכות היינו שמבטל היש .., לכן חכ' בראש חכ' בסוף, יראה עילאה יראה תתאה, הכל שם אחד לבחי' חכמה ולבחי' מל', רק זה עילאה וזה תתאה, היינו חכ' נק' חכמה עילאה ויראה עילאה, ומל' נק' חכמה תתאה ויראה תתאה כו'.

(והנה עיקר הקדמה זו דבכח' יסד ארץ, המכוון לבאר מ"ש דנק' המל' בת אבי דנטלא מבי אבא כו' כי באמת כן שרשה משם, וענין זה בעבודה הוא העלאת מ"ן שמבחי' חכמה .., שיש התגלות הארה למעלה מההשתלשלות מבחי' חכמה והחכ' תחיה וכתוב ימותו ולא בחכמה שלא הי' שם שבירה כלל .., כי לפי שהחכמה גבוה יותר מהבינה ע"כ נשפלת למטה מהבינה והיינו כמ"ש בתניא פ"ח פ"ב כי קרוב אליך הדבר מאד שאף מי שאין לו לב להבין בגדולת א"ס ב"ה כו' עכ"ז יכול למס"נ ולערר גילוי בחי' זו תמיד שהוא מבחי' חכ' שבנפש כו' וזהו ענין יסוד אבא ארוך כו' ..

דף רצ"ב ע"א³⁹ בת מטרד בת מההוא אתר כו' ואקרי אב כו' דבר אחר
בת מאימא כו' ע"ש,

והיינו בחי' בית ושדה.

ונתוסף בבי"ת⁴⁰ עוד מספר מנח"ה, על ג' פעמים מנח"ה דשדה,
י"ל, הוא בחי' מנחה דשבת⁴¹ שאז הוא עת רצון שנייחין כל הדינין

דהיינו בזמנא דנטלא מבי אבא אשר אבא בחי' חכמה הוא ביטול ויראה כנ"ל וזהו
ענין בחכמה יסד ארץ וכמ"ל. עיי"ש.

(39) וז"ל [ובתרגום ללה"ק]: בְּסִפְרָא דְאִגְדָּתָא דְרַב הַמְנוּנָא סְבָא אֲתָמַר (בספר
האגדה של רב המנונא סבא למדנו, מ"ש וישלח לו, לט) וְיִמְלוֹךְ תַּחְתָּיו הָדָר (ואמר)
הָדָר וְדָאֵי (ודאי ראוי לו השם הזה), כְּמָה דְאֵתְ אָמַר (כמו שנאמר [אמור כג, מ]) פְּרִי
עַץ הָדָר (וכן מה שכתוב [וישלח שם]) וְשֵׁם אֲשֶׁתּוֹ מְהִיטְבָּאֵל (הוא שמה הראוי לה)
כְּמָה דְאֵתְ אָמַר (כמו שנאמר [אמור שם]) כְּפֹתֵי תְמָרִים, וְכִתִּיב (תהלים צב, יג) צְדִיק
כְּתָמַר יִפְרָח (היינו) דְאֵיְהִי דְכֵר וְנוֹקְבָא (כי מהיטבאל המחוברת וקשורה עם הדר שהוא
היסוד הנקרא צדיק, כי בשם מהיטבאל יש אותיות מ"ה שהוא הדר, ושאר האותיות
יטבאל מספרם ב"ן, שהוא העטרה בחינת ב"ן דמ"ה, המחובר עם מ"ה דמ"ה תמיד,
לכן נקראת מהיטבאל, ולכך כתיב "יפרח" שלא נשבר כמו השבעה מלכים שמתו).
(ואמר) הָאֵי (זו הנוקבא מהיטבאל), אֲתִקְרִיאַת בֵּית מִטְרָד (היא נקראת בתורה בת
מטרד), .. דְּבָר אָמַר (פירוש אחר למה מהיטבאל נקראת בת מטרד), בֵּית מְאִימָא (כי
היא בת מאימא), דְּמִסְטָרָהּ מִתְאַדְדִּין דִּינִין (כי מצד אימא נאחזים בעלי הדינים) דְּטִרְדִּין
לְכַזָּא (שהם מטרידים ומענישים לכל הראוי לעונש, לכן נקראת אימא מטרד, והנוקבא
שיצאה ממנה נקראת בת מטרד). עיי"ש.

(40) פירושו: כנ"ל הערה 14, ג' פעמים "מנחה" (3 x 103 = 309, וכשמצרפים
עוד פעם מספר "מנחה" (103), והיינו, 309 + 103 = 412, והוא בדיוק בגי' ביי"ת
שהוא 412.

נמצא, ד' פעמים מנח"ה בגי' "בית".

היינו: שד"ה בגי' 309, ביי"ת בגי' 412, והחילוק ביניהם הוא 103 בגי' מנח"ה,
נמצא שד"ה בגי' "ג" פעמים מנח"ה, וביי"ת הוא "ד" פעמים מנח"ה, דנתוסף בבי"ת
על מספר שד"ה עוד פעם מספר מנח"ה.

(41) ראה זהר ח"ג דף קכט, א. וז"ל [ובתרגום ללה"ק]: רַעְוָא דְרַעְוִין וכו' (רצון
של הרצונות), וְכֵד אֲתִגְלִיא (וכשמתגלה) אֲתִקְבָּלָא צְלוֹתְהוֹן דִּישְׁרָאֵל (אז מתקבלות
התפלות של בני ישראל, כי אז הוא עת רצון).

(ושאל רבי שמעון) אֵימְתִי אֲתִגְלִיא (מתי הזמן שמתגלה הרצון), שְׁתִּיק רַבִּי שְׁמַעוֹן
(שתק רבי שמעון, כדי שיענה אחד מהחברים, ואחר שלא ענהו), שְׁאַל תְּנִינֹת, אֵימְתִי
(שאל פעם שנית, מתי, וגם בפעם שנית לא ענהו מחמת אימת רבם, אז) אָמַר רַבִּי
שְׁמַעוֹן לְרַבִּי אֶלְעָזָר בְּרִיה, אֵימְתִי אֲתִגְלִיא (אמור אתה מתי מתגלה המצח הרצון), אָמַר
לִיה (רבי אלעזר לרבי שמעון אביו) בְּשַׁעֲתָא דְצִלְוֹתָא דְמִנְחָה דְשַׁבְּתָא (בשעת תפלת
המנחה של שבת), אָמַר לִיה (רבי שמעון) מְאִי טַעְמָא (מהו הטעם שאז מתגלה הרצון),

ומשתככין, כי אז הוא התגלות מצח הרצון⁴² דאריך אנפין שבו יסוד דעתיק, ע"י המזל נצ"ר חס"ד, נוצר אותיות רצון, ואז הוא בחי' גם⁴³ צפור⁴⁴ מצאה בי"ת, בי"ת דוקא, ועיין באדרא זוטא⁴⁵ דף רפ"ח ע"ב, ודף רפ"ט ע"א, וד"ל.

לקוטי לוי יצחק, הערות לזהר בראשית עמוד רלה

אמר ליה (רבי אלעזר) משום דהיה שעתא ביומי דחול תליא דינא לתתא בזעיר אנפין (לפי שבשעה הזאת בימות החול תלוי הדין למטה בז"א), ובשבתא איתגליא מצינא דאתקרי רצון (ובשבת מתגלה המצח הנקרא רצון, לכן בהיה שעתא אשתכח רוגזא (בשעה ההיא נשקט הרוגז והדין), ואשתכח רעוא (ונמצא התעוררות הרצון), ומתקבלא צלותא (והתפלה מתקבלת), הדין הוא דכתיב (זהו שכתוב (תהלים סט, יד)) ואני תפילתי לך יהוה עת רצון, עיי"ש.

בביאור החילוק בין מצחא דז"א ומצחא דעתיק — ראה: לקוטי תורה שיר השירים כג, ג. תורת חיים פ' תצוה שס, ג ואילך. ספר המאמרים עת"ר (הוצאת תשע"ב) ע' תכח ואילך. ועוד.

42 ראה ספר המאמרים תרל"א ח"א ע' רנו וז"ל: מה שאומרים קודם תפלת מנחה דשבת ואני תפילתי לך ה' עת רצון, שהגם שבכל מנחה הוא בחי' דין כמשנ"ת לעיל באריכות, אבל במנחה דשבת הוא עת רצון מפני שבשבת במנחה הוא בחי' התגלות מצחא דעתיקא כמו שאומרים בבני היכלא דכסיפין כו' והא אזמין עתיק יומין למצחא כו'. והענין הוא שבחי' מצחא דעתיקא מאיר בבחי' מצחא דז"א, וע"כ כל דינין משתככי כו' (וכמשל המלך באור פני מלך בעת שמחתו או נמתקים כל הדינים ומטיב לכל כו', וכמו"כ יובן למעלה שמפני הארת מצחא דעתיקא במצחא דז"א נמתקים כל הדינים) וכענין שכתוב בזוה"ק וכל שולטני רוגזין ומארי דדינא כולהו ערקין ואתעברו מנייהו כו' ואנפיה נהירין כו'. עיי"ש.

וראה זהר ח"ב דף פח, ב. ספר המאמרים ה'תער"ב ח"ג (הוצאת תשנ"ב) עמוד א'רמ. ה'תרנ"ד ע' שיד. תורת מנחם — ספר המאמרים מ'לוקט ח"א ע' רמב. ח"ג ע' תכז. ילקוט לוי יצחק — מכתבי החתונה, מכתב ה' מילואים אות ד.

43 תהלים פד, ד. ראה לקוטי לוי יצחק, הערות לזהר בראשית ע' ט וז"ל: הנה מיסוד דעתיק שבמצח דא"א, רצון, נמשך להמזל העליון דהדיקנא שהוא התיקון נוצר חסד, נוצ"ר אותיות רצון. (וכמ"ש גם צפור מצאה בית, צפור שהוא עוף הוא בחי' יסוד, כי עוף שמספרו יוס"ף הוא בחי' יסוד (ועיין בטעמי מצות להרח"ו ז"ל זיע"א פ' שמיני במצות בדיקת סימני בהמות כו' עיי"ש) ועוף, צפור, עף למעלה הוא מה שיום הששי בחי' יסוד סליק בדרגוי שעולה ליסוד דעתיק שבמצח דא"א. ששם הוא השע"ו נהורין מספר צפור. ומשם נמשך להתיקון, נוצ"ר חס"ד שמספרו בי"ת (כי נצר חסר כתיב). וזהו גם צפור, גם דוקא, כי בהמזל העליון הוא בחי' ג"ם ועיין בע"ח שער הזיווגים פ"ב עיי"ש). ומהמזל הזה נמשך לחכ' כי חכ' יונק ממזל העליון, עיי"ש ההמשך.

44 צפור: כנ"ל הערה 43, מציין לעץ חיים שער הזיווגים סוף פרק ב. ראה לקמן סי' צט הערה 74. וראה תורת לוי יצחק, חידושים וביאורים לש"ס ע' מט, וז"ל: „גם

צפור מצאה בית, בחי' ג"ם צפ"ר הוא בבית, דהיינו בתיקון הח' נצ"ר חס"ד שהוא מספר בית". וראה גם שם ע' מא וז"ל: „צפרא הוא בקר בחי' חסד, והיינו בחי' נצר חסד, וצפרא הוא גם מלשון צפר, ובחי' גם צפר מצאה בית, שזהו בהמזל נצר חסד", עיי"ש.

אור התורה דרושים לר"ה (דברים כרך ג) עמוד א'תכא וז"ל: יחרדו כצפור ממצרים (הושע יא, יא), כי צפור דרכה לעופף למעלה מעלה במרחב מה שזהו* בחי' מצרים וכן השכינה נק' צפור ועז"נ גם צפור מצאה בית כו' בחי' ארץ טובה ורחבה הפך מבחי' מצרים וע"כ יחרדו כצפור ממצרים לצאת משם במהירות וכענין כי בחפזון יצאת מאמ"צ ופי' חפזון דשכינתי כו' ולכן אף שלע"ל כי בחפזון לא תצאו עכ"ז יחרדו לצאת משם כו' עיי"ש.

45) וז"ל [ובתרגום ללה"ק]: מִצְּחָא דְאַתְגְּלִי בְּעִתִּיקָא קְדִישָׁא (כשהמצח של אריך אנפין — עתיקא קדישא — מתגלה), רְצוֹן אֶקְרִי (או הוא נקרא רצון), .. וְכַד רְצוֹן דָּא אֶתְגְּלִיָּא (וכשמצח הרצון דא"א מתגלה), רְעוּא דְרַעוּוּ אֶשְׁתַּכַּח בְּכַלְהוּ עֲלָמִין (או רצון של הרצונות נמצא בכל העולמות, דהיינו שאז הוא שעת רצון בכל העולמות, ועל ידי זה) וְכַל צְלוֹתֵין דְלִתְתָא מְתַקְבְּלִין (כל תפלות ישראל שלמטה מתקבלות), וּמְתַנְהָרִין אֲנָפוּי דְזַעֲרִין אֲנָפוּי (ומאירים פניו של ז"א, ר"ל שהם מקבלים הארה ממצח דא"א ונכפים הדינים שבמצחו), וְכִזָּא בְּרַחֲמֵי אֶשְׁתַּכַּח (ואז כל העולמות נמצאים בהתעוררות רחמים, כי נמשכת הארת הרחמים לכולם), וְכַל דִּינֵין אֶתְסַמְרֵן וְאֶתְכַפְּרֵין (וכל בעלי דינים התחתונים מסתתרים ונכנעים).

בְּשִׁבְתָּא בְּשִׁטְתָּא דְצְלוֹתָא דְמִנְחָה (בשבת כשמגיעת שעת תפלת המנחה), דְהוּא עֵידֵן דְכַל דִּינֵין מְתַעֲרִין (שהוא הזמן שבימות החול כל הדינים מתעוררים, אבל בשעת מנחת שבת) אֶתְגְּלִיָּא הָאֵי מִצְּחָא (מתגלה זה המצח של א"א), וְאֶתְכַפְּרֵין כַּל דִּינֵין (ועל ידי זה נכנעים כל בעלי הדינים), וְאֶשְׁתַּכַּחוּ בְּחִמִּין בְּכַלְהוּ עֲלָמִין (ונמצא התעוררות רחמים בכל העולמות), וּבְגִין כֵּךְ אֶשְׁתַּכַּח שְׁבַת בְּלָא דִּינָא (ולכך נמצא כל יום השבת בלא דין כלל), לָא לְעֵיזָא (לא למעלה), וְלָא לְתַתָּא (ולא למטה), וְאֶפִּילוּ אֶשְׁא דְגִיְהֵנְס אֶשְׁתַּקַּע בְּאַתְרֵיהּ (ואפילו אש הגיהנם נשקע ונכבה במקומו), וְנִיְיָחִין חִיְיָבָא (ונחים הרשעים מעונשם) ..

וְהָאֵי רְצוֹן אֶתְפֹּשֵׁט לְתַתָּא בְּדִיקָנָא (וזה הרצון נתפשט למטה בדיקנא דא"א), עַד הָהוּא אֶתְר דְּמִתְּשַׁבָּא בְּדִיקָנָא (עד מקום שהוא שנתישב בקביעות כב' מזלות שבדיקנא), וְאֶקְרִי חֶסֶד עֲלָא (ונקרא חסד העליון, לפי שהוא חסד הראשון מכל החסדים דעולם האצילות), וְדָא אֵיהוּ נוֹצֵר חֶסֶד (וזהו תקון הח' הנקרא נוצר חסד שהוא מזל העליון, ומשם ירד להתישב גם בתיקון הי"ג הנקרא ונקה), וּבְהָאֵי רְצוֹן כַּד אֶתְגְּלִיָּא (ובזה הרצון כשמתגלה), מְסַתְּבְּלִין מְאִרֵי דִּינָא וּמְכַפְּרֵין (מסתכלים בו בעלי הדינים ונכנעים ואינם פועלים דין). עיי"ש.

בביאור החילוק בין מצח דז"א ומצח דעתיק יומין — ראה המצויין לעיל סיום הערה 41.

(* שזהו: כנראה חסר כאן תיבת הפך.

טבלא — נצ"ר חס"ד בגי' בי"ת

חול ושבט	מנחה	ספירות	יחוד	עולמות	יצחק־ויעקב	
כנגד "מנחה" ד"חול"	בגימטריא "ג" פעמים "מנחה"	כנגד בחי' "בינה ז"א ומלכות"	מולדת "חוף"	בחי' מלכות כשירדת לברר עולמות בי"ע	"יצחק" קראו "שדה"	שדה ←
כנגד מנחה ד"שבת"	בגימטריא "ד" פעמים "מנחה"	כנגד בחי' "חכמה"	מולדת "בית"	בחי' "מלכות" כשהיא ב"אצילות"	"יעקב" קראו "בית"	בית ←